

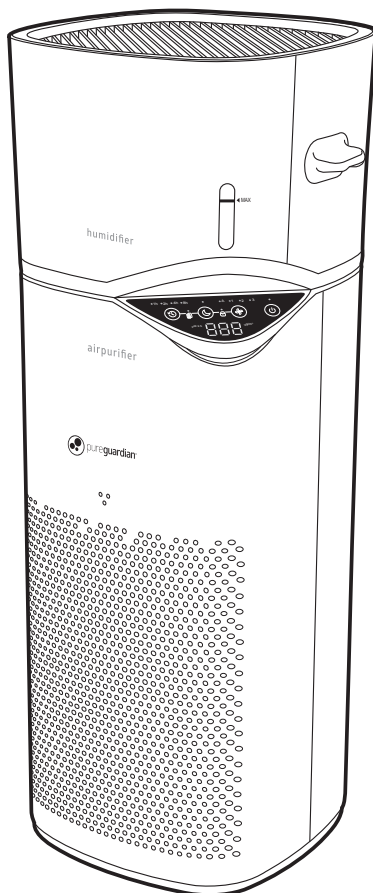

USE & CARE INSTRUCTIONS



Large Room Air Purifier + Humidifier

Model No. APH406

3-Year Limited Warranty

Customer Service 1.866.603.5900

www.guardiantechnologies.com

Date Purchased month _____ year _____ Keep Receipt

English E - 1 French F - 1 Spanish S - 1

Use GENUINE Guardian Technologies replacement parts only.

EPA Est. 87627-CHN-001 • REV0522

READ AND SAVE THESE INSTRUCTIONS

WARNINGS

Failure to comply with the warnings listed below may result in electric shock or serious injury.



This product should be used only in accordance with the specifications outlined in this manual. Usage other than what has been specified here may result in serious injury.

When using electrical appliances, basic precautions should always be followed to reduce the risk of fire, electric shock and injury to persons, including the following:

- Read all instructions before using appliance.
- **IMPORTANT** - This appliance has a polarized plug (one blade is wider than the other). To reduce the risk of electric shock, this plug is intended to fit in a polarized outlet only one way. If the plug does not fit fully in the outlet, reverse the plug. If it still does not fit, contact a qualified electrician. Do not attempt to defeat this safety feature.
- To avoid fire or shock hazard, plug the appliance directly into a 120V AC electrical outlet.
- Keep the cord out of heavy traffic areas. To avoid fire hazard, NEVER put the cord under rugs, near heat registers, radiator, stoves or heaters.
- Extreme caution is necessary when any appliance is used by or near children or people with disabilities and whenever the appliance is left operating unattended.
- Always unplug the air purifier before moving it, opening the grill, changing filters, cleaning or whenever the air purifier is not in use. Be sure to pull by the plug and not the cord.
- NEVER drop or insert any object into any openings.
- DO NOT run cord under carpeting.
- DO NOT cover cord with throw rugs, runners, or similar coverings.
- DO NOT route cord under furniture or appliances. Arrange cord away from traffic area and where it will not be tripped over.
- DO NOT operate any appliance with a damaged cord or plug, if motor fan fails to rotate, after the appliance malfunctions, or if it has been dropped or damaged in any manner. Call Customer Service at 1.866.603.5900 for assistance.
- Use appliance only for intended household use as described in this manual. Any other use not recommended by the manufacturer may cause fire, electric shock or injury to persons.
- DO NOT use outdoors.
- DO NOT place anything on top of unit with the exception of the humidifier tank.
- NEVER block the air openings, grills/outlets or place on a soft surface such as a bed or sofa, as this could cause the unit to tip over, blocking the air intake or outtake opening.
- DO NOT attempt to repair or adjust any electrical or mechanical functions on this unit. Doing so will void your warranty. The inside of the unit contains no user serviceable parts. All servicing should be performed by qualified personnel only.
- **WARNING:** To reduce the risk of fire or electric shock, do not use this fan with any solid-state speed control device.

- Always unplug the unit before cleaning or servicing in any way.
- Do not handle the plug with wet hands.
- Do not inhale the mist/vapor expelled from the product or drink water from the tank.
- Do not fill the water tank with hot or boiling water.
- If the water tank becomes cracked or damaged, do not use.
- Do not keep water in the tank when not in use for an extended period of time.
- Do not clean the unit, water tank or water reservoir with detergents or chemicals of any kind.
- **The use of water additives in the tank including ethereal/essential oils, fragrances, eucalyptus, water conditioners, etc. will damage the appliance materials and as a consequence the whole unit. Any use of such additives in the tank will void the manufactures warranty.**
- Do not get water in or on the power cord or where it connects to the product.
- Use clean or distilled water in tank. Hard water areas will require more frequent cleaning.



WARNING: Cancer and Reproductive Harm.
For more information go to www.P65Warnings.ca.gov.



This product earned the ENERGY STAR label by meeting strict energy efficiency guidelines set by the U.S. EPA. Room air cleaners have demonstrated the potential for improving air quality and providing health benefits. EPA does not endorse manufacturer claims regarding the degree to which a specific product will produce healthier indoor air. The energy efficiency of this ENERGY STAR certified model is measured based on a ratio between the model's CADR for Smoke and the electrical energy it consumes, or CADR/Watt.

Product Specifications and Parts

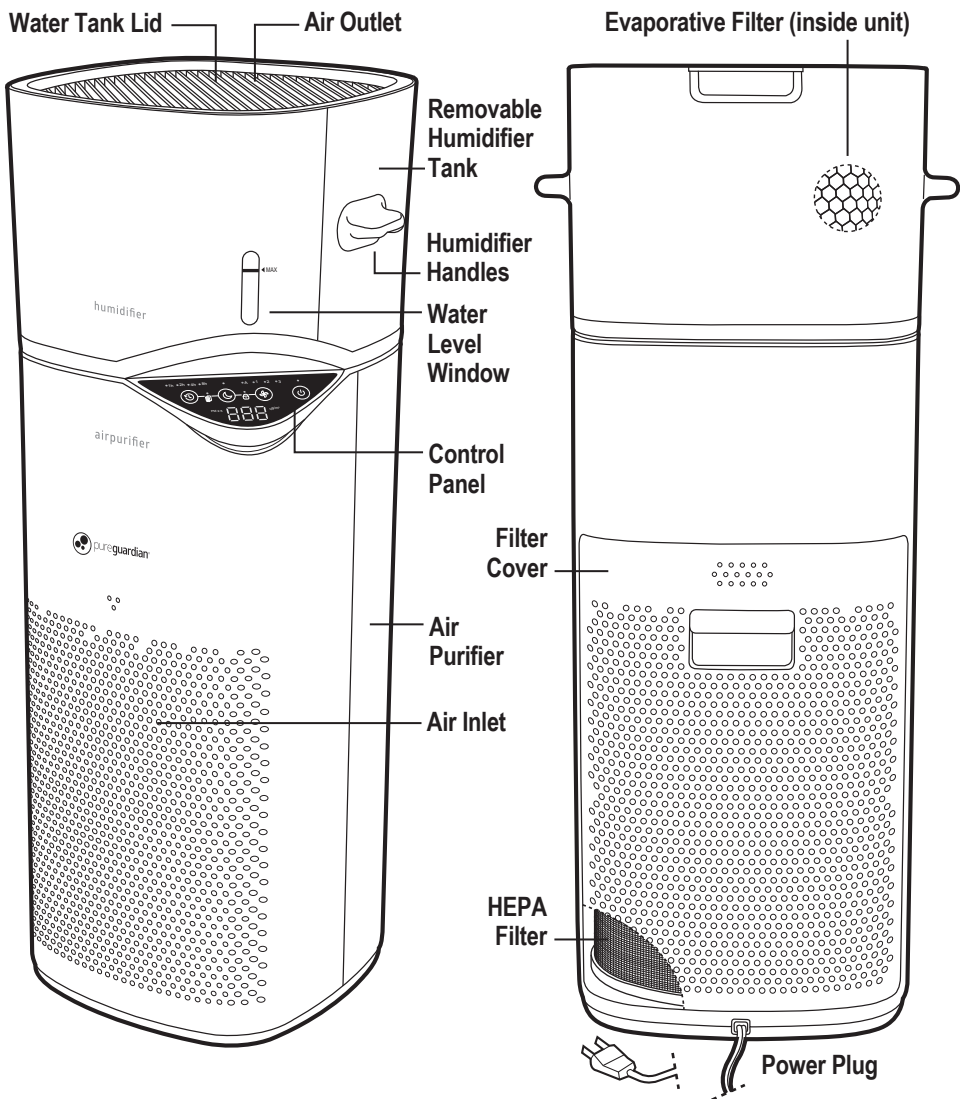

CONTROL PANEL

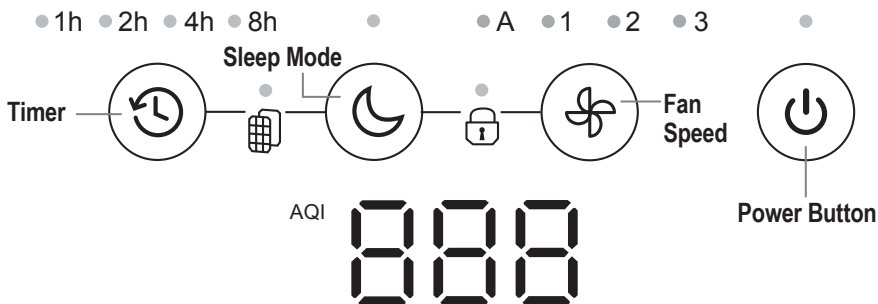

AIR CLEANING SYSTEM

Improve your indoor air quality with your new Pureguardian Air Purifier with a removable evaporative Humidifier. The HEPA filter captures allergens and includes a charcoal filter layer to help reduce household odors.

OPERATING INSTRUCTIONS

IMPORTANT: The humidifier can only be used when the air purifier is in use. It uses the exhaust air from the air purifier to disperse moisture into the air. The air purifier can be used independently.

AIR PURIFIER OPERATING INSTRUCTIONS

IMPORTANT: The air purifier is shipped with the filter stored in the filter compartment. The filter is shipped in a bag to prevent degradation. Before using, remove and discard bag.

Note: Proper filter and filter panel installation is necessary for the unit to turn on and run.

BEFORE OPERATING THE AIR PURIFIER:

1. Select a firm, level and flat location for the air purifier.
 - For proper air flow, locate the unit at least 1 foot from any wall or furniture.
 - Make sure none of the grills are blocked.
2. Plug the power cord into a 120V AC outlet. An audible chime will sound when plugged in.

OPERATING THE AIR PURIFIER

1. Turn unit power ON by pressing the power button on the top of the unit.
Note: The purifier will not work if the back panel is not closed. The first time the unit is plugged in and power on, the air quality sensor will take a few minutes to calibrate.
2. Select Fan Speed Mode 1, 2, 3 (high).
3. Timer - If you prefer to run the purifier for a specific number of hours. Press timer control to select hours – 1, 2, 4 or 8 hours as indicated by the lights above the button. To cancel timer: hold the timer button for 3 seconds.
4. Sleep Mode - Press to dim display lights. When selected, the lights will dim and the air purifier will run in low speed. Press any control to exit from sleep mode.
5. Auto Mode - Press the fan speed button until the indicator in front of "A" lights up. When in "Auto" the fan speed will change depending on the air quality level in the room. See AQM below.
6. Child Lock - Press and hold Sleep + Fan controls for 3 seconds to lock control panel so controls cannot be adjusted. Press and hold for 3 seconds again to turn feature off.
7. Filter Change Indicator lights to indicate it is time to change the filter. Replace the filter according to instructions (Pg. E-6). Press and hold Timer + Sleep Controls for 3 seconds to reset the reminder.
8. Air Quality Monitor (AQM): detects the amount of particulate matter (PM2.5) in the air. The light bar under the display is the AQM indicator and it will change colors, indicating the air quality level in the room. The particulate matter value will be displayed on the control panel. See values and status ranges in chart below.

Light Color	Particulate Matter Value (Range)	Air Quality Status	Auto Fan Speed
Green	0-100	Good	1
Yellow	101-200	Average	2
Red	201-500	Poor	3

RESETTING THE AIR PURIFIER

The air purifier is equipped with a motor protection circuit. If activated, the overload warning indicator will initiate and cut off the power. An audible warning “chime” will sound for 60 seconds. To restart the unit, unplug the unit for 10 minutes, then plug back in and power on. **Note:** If the unit continues to shut down, there may still be an abnormal condition and the unit may need service.

HUMIDIFIER OPERATING INSTRUCTIONS

The humidifier does not operate independent of the air purifier. There are no electricals controls on the humidifier tank. It uses the air from the purifier exhaust to disperse moisture into the air.

1. Before using the Humidifier be sure the air purifier is on a firm, level, and flat location.
2. Unplug the Air Purifier.
3. Set the humidifier tank on the top of the air purifier, line it up so that the bottom of the humidifier tank connects into the top of the air purifier.
4. Remove the humidifier lid and add water to reach the fill line. **DO NOT** add water above the fill line (If you prefer, you can fill the tank before placing on the purifier).
5. Replace the lid.
6. Plug in the air purifier.
7. Follow the air purifier instructions.
8. To maximize humidification, set the air purifier to the highest speed (3).

FILTER REPLACEMENT

AIR PURIFIER FILTER REPLACEMENT

The filter reset indicator light will illuminate when it is time to replace your filter. Depending on usage and environmental conditions the filter will last approximately 6 months. The inside pleats of the filter will turn from white to grey when it is dirty and needs replacing. It is important to maintain and change the filter to continue to optimize the performance of the air purifier.

IMPORTANT: Do NOT wash and re-use the filter. Please contact Customer Service or visit our website www.guardiantechnologies.com to purchase a replacement filter. Use only Genuine Guardian Technologies replacement parts to optimize the performance of your air purifier.

1. Turn off and unplug the unit.
2. On the back of the unit, pull handle on filter panel and remove panel from unit.
3. Remove filter and disregard. Place new filter into air purifying unit with open end up.
4. Return filter panel, first insert the panel tabs in the base then close. Check that it's secure.
5. Reset the filter light by holding the Timer + Sleep controls down for 3 seconds.

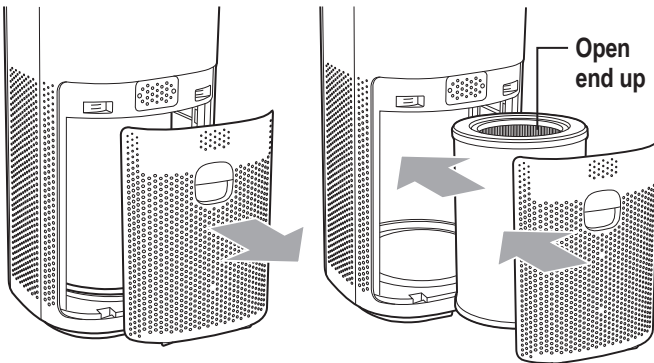

IMPORTANT: Make sure filter is installed and back panel is closed properly, otherwise unit will not function.

HUMIDIFIER FILTER REPLACEMENT

Replace the humidifier evaporative filter once you notice a discoloring or build up of dust/grime.

1. Turn off and unplug the unit.
2. Remove the humidifier tank lid.
3. Remove the filter lid by turning counter clockwise.
4. Remove the filter.
5. Replace with new filter.
6. Return the lid and turn clockwise to lock into place.

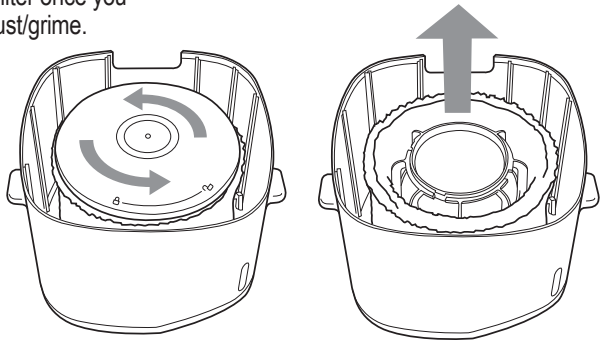

Humidifier Storage

When not in use, empty and clean the humidifier. Discard of the filter and store the unit in a clean, dry location. Do not store with water in the tank.

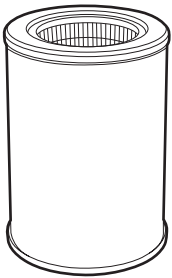

FILTER: **T**
Model No.
FLT406



Check out our
AutoShip & Save
Filter Replacement Program™
www.guardiantechnologies.com

IMPORTANT: To maintain performance of the air cleaner, use Guardian Technologies **GENUINE** Replacement Parts only. To purchase visit our website www.guardiantechnologies.com.

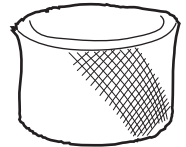

Evaporative
FILTER: **T1**
Model No.
FLTEV406

CLEANING & MAINTENANCE

CLEANING

Always unplug the appliance before you clean it. Never immerse the appliance in water or any other liquid. Never use aggressive or flammable cleaning agents such as bleach or alcohol to clean any part of the appliance.

BODY OF THE APPLIANCE

Regularly clean the inside and outside of the body to prevent dust from collecting.

1. Wipe away dust with a soft dry cloth from the body of the appliance.
2. Clean the air inlet and the air outlet with a soft dry cloth.

PRE-FILTER SCREEN

The pre-filter is designed to collect larger dust and debris and should be cleaned monthly or more frequently depending on use. Clean regularly with the brush attachment or your vacuum cleaner. This will remove the lint and dirt and help maintain the life of the filter (see filter replacement to locate and remove filter).

NOTE: CAUTION Do NOT stick any foreign objects or your fingers inside of the unit. Do NOT use gasoline, benzene, thinner, harsh cleaners, etc. on and/or in the unit while cleaning as they will damage the product. NEVER use alcohol or other solvents.

What is CADR?

CADR stands for “Clean Air Delivery Rate,” which indicates the volume of filtered air delivered by an air purifier. CADR ratings show the effectiveness of how efficient the air purifier is at capturing fine particles from things like tobacco smoke and plant pollens from the room.

Clean Air Delivery Rate

From air cleaner to air cleaner, compare the CADR numbers. First look at suggested room size. Then refer to the Clean Air Delivery Rate (CADR) numbers. The higher the number, the faster the unit filters the air.

Refer to website for individual model CADR numbers.

TROUBLESHOOTING GUIDE

PROBLEM	SOLUTION
Unit shuts off unexpectedly or does not operate.	Check that the unit is plugged into a working electrical outlet. Check to see if the motor protector is triggered.
No air circulating from the unit.	Unplug unit. Check filter. Clean or replace filter if necessary.
Increase in noise level.	Make sure the filter is clean. Replace if necessary.
Odors and smoke are not removed.	Clean or replace the filter if it appears to be heavily soiled.
The discharged air has an aroma or odor.	Check to see if the filter is heavily soiled. Replace the filter.
The humidifier won't run; won't run on its own.	The humidifier has no electrical components and is not designed to be used without the air purifier.

LIMITED WARRANTY

To the consumer, Guardian Technologies LLC warrants this product to be free of defects in materials or workmanship commencing upon the date of the original purchase. In order to be eligible for this Limited Warranty, an original sales receipt or comparable substitute proof of purchase bearing the date of original purchase is required. Refer to the original product carton or specific product/model page on the Guardian Technologies website for warranty length for your particular model. This warranty applies only to the original purchaser of this product from the original date of purchase. This warranty covers product purchased from authorized distributors only. This warranty does not cover Guardian Technologies products that are used outside of the US and Canada as the appliance must be plugged directly into a 120V AC electrical outlet without the use of an adapter.

This warranty applies to repair or replacement of product found to be defective in materials or workmanship. This warranty does not apply to damage resulting from unusual wear, commercial, abusive, unreasonable use or supplemental damage. This warranty does not cover damage from unauthorized repairs or from any use not in accordance with the instruction manual. Defects that are the result of normal wear and tear will not be considered manufacturing defects under this warranty.

If this product should become defective within the warranty period, we will repair or replace any defective parts free of charge. All warranty repairs must be completed by Guardian Technologies LLC. This warranty gives you specific legal rights and you may also have other rights (other rights may vary from state to state in the U.S.A.)

To submit product under warranty the complete machine must be delivered pre-paid to Guardian Technologies LLC. Please include complete information including: the problem, the model number of the product, the day of purchase, and a copy of the original sales receipt along with your name, address, and telephone (email optional). Address returns to the attention of: Repair Department, at the address below. Additional questions or comments can be made toll free to the number listed below.

USA and Canada
Guardian Technologies LLC
26251 Bluestone Blvd.
Euclid, Ohio 44132
1.866.603.5900
www.guardiantechnologies.com

Please go to www.guardiantechnologies.com to register your product. We consider the registration process important to ensuring superior service to our customers, however submitting the registration is optional and does not affect your rights to utilize this warranty according to the conditions stated above.

Additional copies of the instruction manual can be obtained by accessing and printing directly from our website or calling customer service.



Guardian Technologies LLC
26251 Bluestone Blvd. • Euclid, OH 44132
1.866.603.5900 • www.guardiantechnologies.com

©2016 Guardian Technologies LLC

UTILISATION ET INSTRUCTIONS D'ENTRETIEN

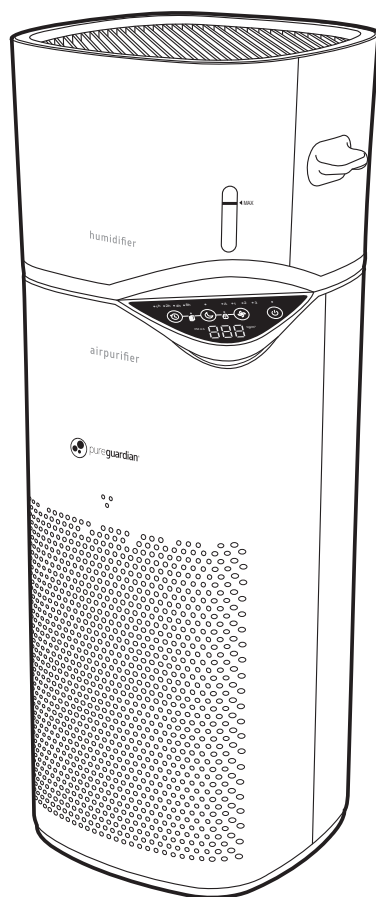

Purificateur + Humidificateur d'air pour grandes pièces

Modèles des séries. APH406

Garantie limitée de tres (3) ans

Service à la clientèle 1.866.603.5900

www.guardiantechnologies.com

Date d'achat mois _____ année _____ Conserver le reçu

Anglais E - 1 Français F - 1 Espagnol S - 1

Utilisez uniquement des pièces de rechange originales de Guardian Technologies.

EPA Est. 87627-CHN-001 • REV0522

LIRE ET CONSERVER CES INSTRUCTIONS AVERTISSEMENTS

Le non-respect des avertissements mentionnés ci-dessous peut provoquer une décharge électrique ou des blessures graves.



Ce produit doit être utilisé en conformité avec les directives indiquées dans le présent manuel. De graves blessures peuvent résulter d'un usage du produit autre que celui indiqué dans le présent manuel.

Lorsque vous utilisez un appareil électrique, vous devez toujours respecter certaines consignes élémentaires de sécurité afin de réduire le risque de feu, de choc électrique et de blessure, dont les suivantes:

- Lisez toutes les instructions avant d'utiliser cet appareil.
- **IMPORTANT** - Cet appareil d'éclairage portable est équipé d'une fiche polarisée (une tige de la fiche est plus large que l'autre) pour réduire le risque de choc électrique. Cette fiche s'installe d'une seule façon dans la prise de courant. Si la fiche ne s'insère pas entièrement dans la prise, insérez-la dans l'autre sens. Si elle ne s'insère toujours pas, contactez un électricien agréé. Ne jamais utiliser de rallonge électrique à moins que la fiche s'insère entièrement. Ne modifiez pas la fiche.
- Pour éviter tout risque d'incendie ou de choc électrique, branchez l'appareil directement dans une prise électrique de 120 V c.a.
- Gardez le cordon d'alimentation à l'écart des zones de passage. Pour éviter tout risque d'incendie, ne faites JAMAIS passer le cordon d'alimentation sous un tapis ou à côté de grilles de chauffage, de radiateurs, d'appareils de chauffage ou de cuisinières.
- Il faut faire preuve d'une extrême prudence lors de l'utilisation d'un appareil par les enfants ou des personnes handicapées, ou à proximité de ces derniers, et lorsqu'on laisse l'appareil en fonctionnement sans surveillance.
- Débranchez toujours le purificateur d'air avant de le déplacer, d'ouvrir a grille de protection, de changer les filtres ou lorsqu'il n'est pas utilisé. Assurez-vous de débrancher l'appareil en tirant sur la prise et non sur le cordon.
- Ne laissez JAMAIS tomber et n'insérez JAMAIS d'objets dans tout orifice de l'appareil.
- Ne faites pas passer le cordon électrique sous la moquette.
- Ne recouvrez pas le cordon électrique avec des carpettes, des tapis d'escalier ou tout autre revêtement similaire.
- Ne faites pas passer le cordon électrique sous les meubles ni les appareils électroménagers. Disposez le cordon électrique à l'écart de la zone de passage et où personne ne risque de trébucher dessus.
- N'utilisez JAMAIS un appareil dont le cordon d'alimentation ou la fiche est endommagé, dont le moteur du ventilateur ne tourne plus, à la suite d'une défaillance ou d'une panne, ou qui est tombé ou est endommagé de quelque manière que ce soit. Veuillez communiquer avec le service à la clientèle au 1.866.603.5900 pour obtenir de l'aide.
- N'utilisez l'appareil que conformément à son utilisation prévue et décrite dans le présent manuel. Toute utilisation autre que celles recommandées par le fabricant risque de provoquer un incendie, un choc électrique ou des blessures.

- N'utilisez PAS cet appareil à l'extérieur.
- Ne placez rien sur le dessus de l'appareil à l'exception du réservoir de l'humidificateurs.
- N'obstruez JAMAIS les sorties d'air, les grilles de protection ou les prises de l'appareil. Ne placez JAMAIS l'appareil sur une surface molle, telle qu'un lit ou un canapé, car cela risque de faire tomber l'appareil, obstruant la sortie ou l'entrée d'air.
- N'essayez PAS de réparer ou de régler toute fonction électrique ou mécanique de cet appareil. Agir ainsi annulera la garantie. L'intérieur de cet appareil ne contient aucune pièce remplaçable. Toute réparation doit être faite uniquement par un professionnel qualifié.
- AVERTISSEMENT: Pour réduire le risque d'incendie ou de choc électrique ne pas utiliser ce ventilateur avec un dispositif de commande de la vitesse à semi-conducteurs quel qu'il soit.
- Débranchez toujours l'appareil avant d'effectuer tout nettoyage ou tout entretien.
- Ne retirez pas le réservoir d'eau lorsque l'appareil est en marche.
- N'inhaliez pas la vapeur émise par cet appareil et ne buvez pas l'eau du réservoir.
- Ne remplissez pas le réservoir d'eau chaude ni d'eau bouillante.
- N'utilisez pas l'appareil si le réservoir est fissuré ou endommagé.
- Ne laissez pas d'eau dans le réservoir lorsque vous n'utilisez pas l'appareil pendant une période prolongée.
- Ne nettoyez jamais l'appareil ni le réservoir d'eau avec des détergents ou des produits chimiques, quels qu'ils soient.
- **L'utilisation de tout additif dans le réservoir, notamment des huiles essentielles/éthérées, des parfums, de l'eucalyptus, des adoucisseurs, etc., endommagera l'appareil et par conséquent l'ensemble de l'unité. Toute utilisation de tels additifs dans le réservoir annulera la garantie du fabricant.**
- Ne mouillez pas le cordon d'alimentation, ni son connecteur à l'appareil.
- Utilisez toujours de l'eau propre ou distillée dans le réservoir. Dans les régions où l'eau est dure, un nettoyage plus fréquent sera nécessaire.



AVERTISSEMENT : Peut provoquer le cancer ou des effets nocifs sur la reproduction. Pour de plus amples informations, visitez le site www.P65Warnings.ca.gov



Le label ENERGY STAR a été attribué à ce produit pour avoir satisfait les normes d'efficacité énergétique strictes établies par l'agence américaine de protection de l'environnement (EPA). Les purificateurs d'air ambiant ont démontré qu'ils pouvaient améliorer la qualité de l'air et avoir des effets bénéfiques sur la santé. L'agence américaine de protection de l'environnement n'appuie pas les déclarations des fabricants concernant la mesure dans laquelle un produit spécifique produira un air intérieur plus sain. L'efficacité énergétique de ce modèle répondant aux exigences qui lui permettent de porter le symbole ENERGY STAR est mesurée selon le rapport entre le débit d'air purifié (Clean Air Delivery Rate ou CADR) du modèle pour la fumée et l'énergie électrique qu'il consomme, ou CADR/watts.

Spécifications du produit et pièces

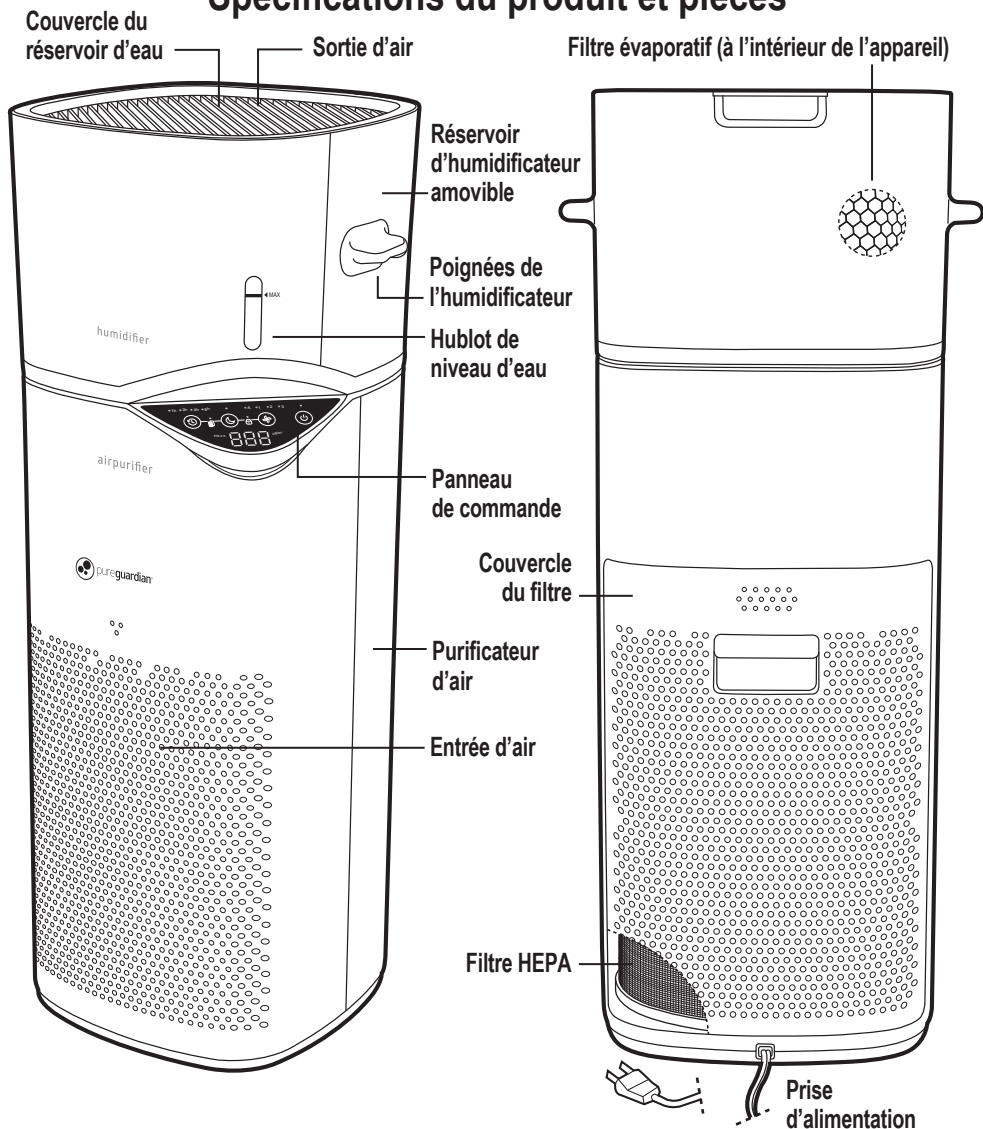

PANNEAU DE COMMANDE

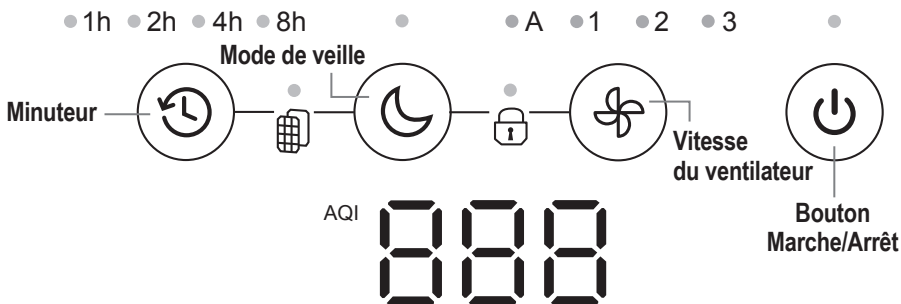

SYSTÈME DE PURIFICATION D'AIR

Améliorez la qualité de l'air intérieur grâce à votre nouveau purificateur d'air Pureguardian, accompagné d'un humidificateur à évaporation amovible. Le filtre HEPA capture les allergènes et comprend une couche filtrante au charbon de bois pour aider à réduire les odeurs domestiques.

MODE D'EMPLOI

IMPORTANT : L'humidificateur ne peut être utilisé que lorsque le purificateur d'air est en cours d'utilisation. Il utilise l'air évacué du purificateur d'air pour disperser l'humidité dans l'air. Le purificateur d'air peut être utilisé indépendamment.







MODE D'EMPLOI DU PURIFICATEUR D'AIR

IMPORTANT : Le purificateur d'air est expédié avec le filtre rangé dans le compartiment à filtre. Le filtre est expédié dans un sac pour éviter sa dégradation. Avant utilisation, enlevez et jetez le sac. **Remarque** : Le filtre et le panneau du filtre doivent être installés correctement pour que l'appareil s'allume et fonctionne.

AVANT L'UTILISATION DU SYSTÈME DE PURIFICATION D'AIR

1. Choisissez une surface dure, plane et de niveau pour y poser le purificateur d'air.
 - Pour un bon écoulement de l'air, placez l'appareil à au moins 30 cm (1 pied) de tout mur ou de tout meuble.
 - Vérifiez qu'aucune des grilles de protection n'est obstruée.
2. Branchez le cordon d'alimentation dans une prise de courant standard de 120 Vca. Un signal sonore retentit lorsqu'il est branché.

FONCTIONNEMENT DU PURIFICATEUR D'AIR

-  1. Mettez l'appareil sous tension en appuyant sur le bouton Marche/Arrêt situé sur le dessus de l'appareil.
Remarque : Le purificateur ne fonctionnera pas si le panneau arrière n'est pas fermé. La première fois que l'appareil est branché et allumé, il faudra au capteur de qualité de l'air quelques minutes pour s'étalonner.
-  2. Sélectionnez la vitesse du ventilateur : 1, 2, 3 (élevée).
-  3. Minuterie - Si vous préférez faire fonctionner le purificateur pendant un nombre d'heures spécifique. Appuyez sur la commande de la minuterie pour sélectionner le nombre d'heures – 1, 2, 4 ou 8 heures, comme indiqué par les voyants situés au-dessus du bouton. Pour annuler la minuterie : maintenez le bouton de la minuterie enfoncé pendant 3 secondes.
-  4. Mode Veille - appuyez sur cette touche pour diminuer la luminosité de l'écran. Lorsque le mode Veille est sélectionné, les voyants s'atténuent et le purificateur d'air fonctionne à faible vitesse. Appuyez sur n'importe quelle commande pour quitter le mode Veille.
-  5. Mode Auto - appuyez sur le bouton de vitesse du ventilateur jusqu'à ce que l'indicateur en regard du « A » s'allume. En mode Auto, la vitesse du ventilateur changera en fonction du niveau de qualité de l'air dans la pièce. Voir AQM ci-dessous.
-  6. Sécurité enfants - maintenez les boutons Veille et Ventilateur enfoncés pendant 3 secondes pour verrouiller le panneau de commande et empêcher le réglage des commandes. Appuyez et maintenez-les enfoncés à nouveau pendant 3 secondes pour désactiver la fonction.
-  7. L'indicateur de changement de filtre s'allume pour indiquer qu'il est temps de changer le filtre. Remplacez le filtre conformément aux instructions (page E-6). Touchez et maintenez les commandes Minuterie + Veille pendant 3 secondes pour réinitialiser le rappel.
8. Moniteur de la qualité de l'air (Air Quality Monitor - AQM) : Détecte la quantité de particules (PM2.5) dans l'air. La barre lumineuse située sous l'écran est l'indicateur AQM et elle changera de couleur, indiquant le niveau de qualité de l'air dans la pièce. La valeur des particules s'affichera sur le panneau de commande. Voir les valeurs et plages d'état dans le tableau ci-dessous.

Couleur du voyant voyant	Valeur des particules (page)	Statut de la qualité de l'air	Vitesse du ventilateur automatique
Vert	0-100	Bon	1
Juane	101-200	Moyen	2
Rouge	201-500	Mauvais	3

RÉINITIALISATION DU PURIFICATEUR D'AIR

Le purificateur d'air est équipé d'un circuit de protection du moteur. S'il est activé, l'indicateur d'avertissement de surcharge démarre et coupe l'alimentation. L'avertissement audible (« ding ») sonne pendant 60 secondes. Pour redémarrer l'appareil, débranchez-le pendant 10 minutes, puis rebranchez-le et allumez-le. **Remarque :** Si l'appareil continue de s'arrêter, il se peut qu'il y ait toujours une condition anormale et que l'appareil ait besoin d'être réparé.

MODE D'EMPLOI DE L'HUMIDIFICATEUR

L'humidificateur ne fonctionne pas indépendamment du purificateur d'air. Aucune commande électrique ne se trouve sur le réservoir de l'humidificateur. Il utilise l'air de l'échappement du purificateur pour disperser de l'humidité dans l'air.

1. Avant d'utiliser l'humidificateur, assurez-vous que le purificateur d'air est placé sur un endroit ferme, de niveau et plat.
2. Débranchez le purificateur d'air.
3. Placez le réservoir de l'humidificateur sur le dessus du purificateur d'air, alignez-le de sorte que le bas du réservoir de l'humidificateur se connecte au haut du purificateur d'air.
4. Retirez le couvercle de l'humidificateur et ajoutez de l'eau pour atteindre la ligne de remplissage. N'ajoutez PAS d'eau au-dessus de la ligne de remplissage (si vous préférez, vous pouvez remplir le réservoir avant de le placer sur le purificateur).
5. Remettez le couvercle.
6. Branchez le purificateur d'air.
7. Suivez les instructions du purificateur d'air.
8. Pour maximiser l'humidification, réglez le purificateur d'air sur la vitesse la plus élevée (3).

REPLACEMENT DU FILTRE

REPLACEMENT DU FILTRE DU PURIFICATEUR D'AIR

Le voyant de réinitialisation du filtre s'allumera lorsqu'il est temps de remplacer le filtre. Selon l'utilisation et les conditions ambiantes, le filtre aura une durée de vie d'environ 6 mois. La couleur des plis internes du filtre passe du blanc au gris lorsqu'il est sale et doit être remplacé. Il est important d'entretenir et de changer le filtre pour maintenir la performance du purificateur d'air.

IMPORTANT: NE lavez PAS et NE réutilisez PAS le filtre. Veuillez communiquer avec le service à la clientèle ou visiter notre site à www.guardiantechnologies.com pour commander un filtre de recharge. Utilisez uniquement des pièces de rechange originales de Guardian Technologies pour optimiser les performances de votre purificateur d'air.

1. Arrêtez l'appareil et débranchez-le.
2. À l'arrière de l'unité, tirez sur la poignée du panneau du filtre et retirez le panneau de l'unité.
3. Retirez le filtre et mettez-le de côté. Placez un nouveau filtre dans le module de purification d'air.
4. Retournez le panneau du filtre, insérez d'abord les crochets du panneau dans la base puis refermez. Vérifiez qu'il est sécurisé.
5. Réinitialisez le voyant du filtre en maintenant appuyé les commandes Minuterie + Veille pendant 3 secondes.

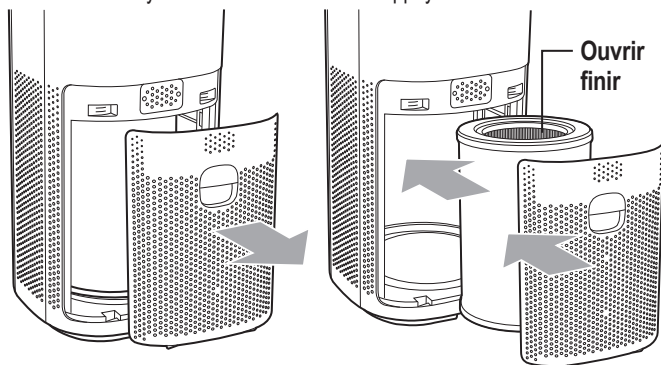

IMPORTANTE:

Asegúrese de que el filtro esté instalado y de que el panel posterior esté bien cerrado, de lo contrario la unidad no funcionará.

REPLACEMENT DU FILTRE DE L'HUMIDIFICATEUR

Remplacez le filtre évaporatif de l'humidificateur dès que vous remarquez une décoloration ou une accumulation de poussière/saleté.

1. Éteignez et débranchez l'appareil.
2. Enlevez le couvercle du réservoir.
3. Retirez le couvercle du filtre en le tournant dans le sens inverse des aiguilles d'une montre.
4. Retirez le filtre.
5. Remplacez-le par un filtre neuf.
6. Remettez le couvercle et tournez dans le sens des aiguilles d'une montre pour le verrouiller en place.

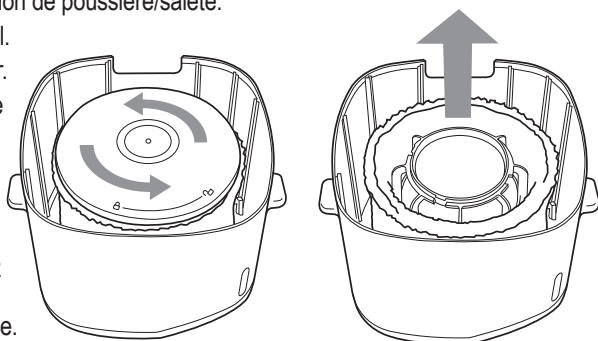

Stockage de l'humidificateur

Lorsqu'il n'est pas utilisé, videz et nettoyez l'humidificateur. Jetez le filtre et rangez l'appareil dans un endroit propre et sec. Ne laissez pas d'eau dans le réservoir.

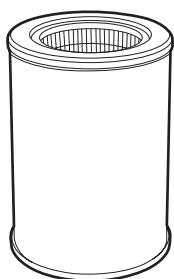

PIÈCES DE REMPLACEMENT

FILTRE: **T**

Modèle n°
FLT406



AutoShip & Save

Découvrez notre programme en ligne
de rappel de remplacement des filtres.
www.guardiantechnologies.com

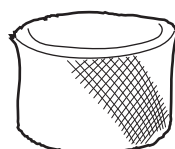

Filtre
évaporatif: **T1**
Modèle n°
FLTEV406

IMPORTANT: Pour maintenir la performance du purificateur d'air, n'utilisez que des pièces de rechange **AUTHENTIQUES** de Guardian Technologies. Pour effectuer un achat, visitez notre site Web www.guardiantechnologies.com

NETTOYAGE ET ENTRETIEN

NETTOYAGE

- Débranchez toujours l'appareil avant de le nettoyer.
- N'immerger jamais l'appareil dans l'eau ou dans un autre liquide.
- N'utilisez jamais d'agents agressifs ou inflammables comme de l'eau de Javel ou de l'alcool pour nettoyer une quelconque partie de l'appareil.

BOÎTIER DE L'APPAREIL

Nettoyez régulièrement l'intérieur et l'extérieur du boîtier de l'appareil pour y éviter l'accumulation de poussière.

1. Essuyez la poussière du boîtier de l'appareil en utilisant un chiffon doux.
2. Nettoyez l'entrée et la sortie d'air en utilisant un chiffon sec et doux.

GRILLE DE PRÉFILTRE

Le préfiltre est conçu pour collecter les grosses particules de poussière et de débris; il doit être nettoyé chaque mois ou plus fréquemment selon l'usage de l'appareil. Enlevez-le et nettoyez-le régulièrement avec la brosse fournie en accessoire ou votre aspirateur. Cela enlèvera les peluches et la saleté et aidera à prolonger la durée de vie du filtre (reportez-vous à Remplacement du filtre pour localiser et enlever le filtre). Des préfiltres de remplacement sont disponibles en visitant notre site Web à www.guardiantechnologies.com.

Remarque: N'enfoncez **PAS** d'objets, ni vos doigts, à l'intérieur de l'appareil.

Avertissement: N'utilisez **PAS** d'essence, de benzine, de diluant ou de nettoyeurs puissants (entre autres) pour nettoyer la surface intérieure ou l'extérieur de l'appareil, car cela risque de l'endommager. N'utilisez **JAMAIS** d'alcool ni d'autres dissolvants.

Qu'est-ce que le CADR?

CADR est l'acronyme de Clean Air Delivery Rate, soit le volume d'air filtré produit par unpurificateur d'air. Le classement CADR indique l'efficacité d'un purificateur d'air dans sa filtration des particules fines, telles que la fumée de tabac et les pollens de plantes, dans une pièce.

Débit d'air pur

Comparez les performances des différents purificateurs d'air à l'aide du CADR. Premièrement, repérez la superficie de la pièce suggérée. Puis, consultez les données CADR. Plus la valeur est élevée, plus l'appareil filtre rapidement l'air.

Reportez-vous au site web pour chaque modèle de numéros CADR

GUIDE DE DÉPANNAGE

PROBLÈME	SOLUTION
L'unité s'éteint de manière inattendue ou ne fonctionne pas.	Vérifiez que l'appareil est branché sur une prise électrique en état de marche. Vérifiez si le protecteur de moteur est déclenché.
Pas d'air circulant en provenance de l'appareil.	Débranchez l'appareil. Vérifiez le filtre. Nettoyez ou remplacez le filtre si nécessaire.
Augmentation du niveau de bruit.	Assurez-vous que le filtre est propre. Remplacez si nécessaire.
Les odeurs et la fumée ne sont pas éliminées.	Nettoyez ou remplacez le filtre s'il semble être particulièrement sale.
L'air évacué a un arôme ou une odeur.	Vérifiez si le filtre est très sale. Remplacez le filtre.
L'humidificateur ne fonctionne pas ; ne fonctionne pas tout seul.	L'humidificateur ne possède pas de composants électriques et n'est pas conçu pour être utilisé sans purificateur d'air.

GARANTIE LIMITÉE

Guardian Technologies LLC garantit au consommateur que cet appareil est exempt de défauts matériels ou de fabrication, à partir de la date d'achat originale. Afin d'être admissible à cette Garantie limitée, un reçu de vente original ou une autre preuve d'achat substitut comparable portant la date de l'achat original est requis. Consultez la boîte de produit originale ou la page du produit/modèle spécifique sur le site Web de Guardian Technologies pour la période de garantie concernant votre modèle en particulier. Cette garantie s'applique seulement à l'acheteur original de ce produit à partir de la date d'achat originale. Cette garantie couvre un appareil acheté uniquement auprès de distributeurs agréés. Cette garantie ne couvre pas les produits Guardian Technologies qui sont utilisés en dehors des États-Unis et du Canada, car l'appareil doit être branché directement sur une prise électrique de 120 Vca sans utiliser d'adaptateur.

Cette garantie s'applique à la réparation ou au remplacement du produit trouvé défectueux au niveau des matériaux ou de la fabrication. Cette garantie ne s'applique pas aux dommages découlant d'une usure inhabituelle, d'une utilisation commerciale, abusive ou déraisonnable ou de dommages additionnels. Cette garantie ne couvre pas les dommages causés par des réparations non autorisées ou de toute utilisation non conforme avec le manuel des instructions. Les défaillances découlant d'une usure normale ne seront pas considérées des défauts de fabrication selon la présente garantie.

Si cet appareil s'avère défectueux pendant la période de garantie, nous réparerons ou remplacerons gratuitement toutes les pièces défectueuses. Toute réparation couverte par la présente garantie doit être effectuée par Guardian Technologies LLC. La présente garantie vous donne certains droits juridiques. Vous pouvez également bénéficier d'autres droits (les droits peuvent varier d'un État à l'autre aux États-Unis).

Pour faire valoir la présente garantie, l'appareil complet doit être envoyé en port payé à Guardian Technologies LLC. Veuillez inclure les renseignements complets, y compris : la nature du problème, le numéro de modèle, la date d'achat, et incluez vos nom, adresse et numéro de téléphone (courriel facultatif) ainsi qu'une copie du reçu de vente original. Retournez l'appareil à l'attention de : Service des réparations, à l'adresse indiquée ci-dessous. Adressez vos questions ou vos commentaires au numéro sans frais indiqué ci-après.

États-Unis et Canada
Guardian Technologies LLC
26251 Bluestone Blvd.
Euclid, Ohio 44132
1.866.603.5900
www.guardiantechnologies.com

Veuillez vous rendre à www.guardiantechnologies.com pour enregistrer votre produit. Nous considérons le processus d'enregistrement comme important afin d'assurer un service à notre clientèle. Cependant, l'envoi de la carte d'enregistrement est facultatif et n'affectera en rien vos droits de faire valoir cette garantie en accord avec les conditions susmentionnées.

Des copies supplémentaires de ce manuel d'utilisation peuvent être obtenues sur notre site Internet puis imprimées, ou en appelant le service à la clientèle.



Guardian Technologies LLC
26251 Bluestone Blvd. • Euclid, OH 44132
1.866.603.5900 • www.guardiantechnologies.com

©2016 Guardian Technologies LLC



UTILISATION ET INSTRUCTIONS D'ENTRETIEN

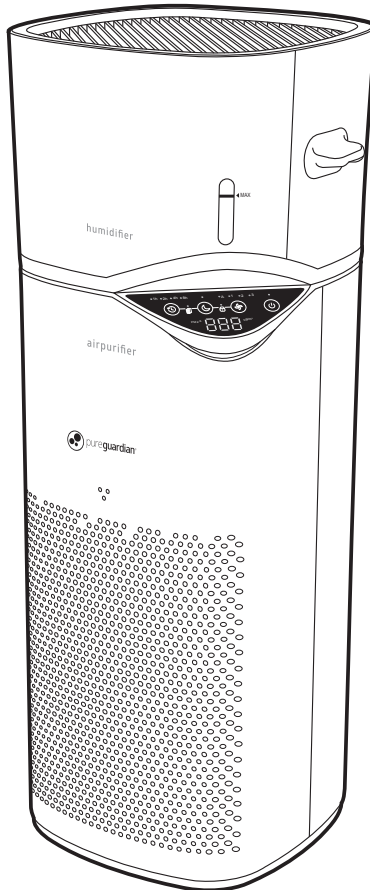

Purificador de aire para habitación grande + humidificador

NÚMERO DE MODELO: APH406 SERIE

Garantía limitada por 3 año

Departamento Deservicio 1.866.603.5900

www.guardiantechnologies.com

Fecha de compra mes _____ año _____ Conservar el recibo

Inglés E - 1 Francés F - 1 Español S - 1

Use solamente las piezas de repuesto Guardian Technologies genuinas.

EPA Est. 87627-CHN-001 • REV0522

LEA Y GUARDE ESTAS INSTRUCCIONES ADVERTENCIAS

El no cumplir las advertencias que se enumeran a continuación puede provocar un choque eléctrico o lesiones severas.



Debe usarse este producto sólo de acuerdo a las especificaciones descritas en este manual. Usarlo de una manera diferente a lo indicado puede ocasionar lesiones severas.

Al usar un electrodoméstico, debe seguir siempre ciertas precauciones básicas para disminuir el riesgo de incendio, choque eléctrico y lesiones personales, las cuales incluyen todo lo siguiente:

- Antes de usar el electrodoméstico, lea todas las instrucciones.
- **IMPORTANTE** - Como una característica adicional, esta luminara portátil tiene una clavija polarizada (una hoja es más ancha que la otra) con el fin de reducir el riesgo de choque eléctrico. Esta clavija encajará en un tomacorriente polarizado de una manera solamente. Si la clavija no encaja bien en el tomacorriente, invierta la clavija. Si aún así no encaja, póngase en contacto con un electricista calificados. Nunca use una extensión eléctrica a menos que la clavija pueda insertarse por completo. No modifique la clavija.
- Para evitar un incendio o choque eléctrico, conecte directamente el aparato a un tomacorriente de 120 V de corriente CA.
- Mantenga el cordón eléctrico alejado de las áreas de gran tránsito peatonal. Para evitar el riesgo de incendio, **NUNCA** ponga el cordón eléctrico debajo de las alfombras, ni cerca de rejillas de calefacción, radiadores, estufas ni calentadores.
- Es necesario tener extrema precaución al utilizar cualquier aparato cerca de niños o personas discapacitadas, y siempre que el aparato se deje funcionando sin atención.
- Desconecte siempre el purificador de aire antes de moverlo, abrir la rejilla, cambiar los filtros, antes de limpiarlo o cuando no lo use. Asegúrese de desconectarlo tomándolo del enchufe, no del cordón eléctrico.
- **NUNCA** deje caer ni inserte un objeto en cualquier abertura.
- No pase el cordón eléctrico por debajo de la alfombra.
- No cubra el cordón eléctrico con tapetes, plásticos protectores para alfombrado o cubiertas similares.
- No pase el cordón eléctrico por debajo de los muebles o aparatos electrodomésticos. Mantenga el cordón eléctrico alejado de las áreas de gran tránsito peatonal y de los lugares en que pueda provocar tropezones.
- **NO** utilice ningún aparato cuyo cordón eléctrico o clavija estén dañados, si el motor del ventilador no gira, si el aparato no funciona correctamente o si se ha caído o dañado de alguna forma. Si necesita ayuda, llame al departamento de servicio al cliente.
- Use este aparato únicamente para el uso doméstico previsto, como se describe en este manual. Cualquier otro tipo de uso no recomendado por el fabricante podría provocar un incendio, choque eléctrico o lesiones personales.
- No se debe utilizar en exteriores.

- No coloque nada encima de la unidad con excepción del tanque del humidificador.
- NUNCA bloquee las aberturas para el aire, las rejillas/salidas del aparato, ni coloque el producto sobre una superficie suave, como una cama o sofá, ya que esto podría provocar que el aparato se vuelque, se bloquee la abertura de entrada o la salida del aire.
- No intente reparar o ajustar un funcionamiento eléctrico o mecánico incorrecto de esta unidad. El hacerlo anulará la garantía. El interior del aparato no contiene piezas que requieren mantenimiento. Todas las labores de servicio y mantenimiento deben ser realizadas sólo por personal calificado.
- ADVERTENCIA: Para disminuir el riesgo de incendio o choque eléctrico, no utilice este ventilador con ningún dispositivo de control de velocidad de estado sólido.
- Desconecte siempre la unidad antes de limpiarla o darle mantenimiento.
- No retire el depósito de agua si la unidad está encendida.
- No inhale la neblina/vapor expulsado del producto ni beba agua del depósito.
- No llene el depósito con agua caliente o hirviendo.
- No use este producto bajo la luz solar directa ni cerca de una fuente de calor, como una estufa, calentador o radiador.
- No deje agua dentro del depósito cuando no use la unidad durante un período prolongado.
- No limpie la unidad, el tanque de agua o el depósito de agua con detergentes o productos químicos de ningún tipo.
- **Añadir sustancias al agua en el tanque, incluidos aceites etéreos o esenciales, fragancias, eucalipto, suavizantes del agua, etc. dañará el aparato y, como consecuencia, a toda la unidad. El uso de cualquiera de estas sustancias añadidas en el depósito de agua anulará la garantía del fabricante.**
- No deje entrar agua en el cordón del adaptador ni sobre él, ni donde se conecta el producto.
- Use sólo agua limpia o destilada para llenar el depósito. Las áreas de agua dura requerirán una limpieza más frecuente.



WARNING: Cáncer y daños al sistema reproductivo.
Para mayor información, visite www.P65Warnings.ca.gov.



Este producto obtuvo la certificación ENERGY STAR mediante el cumplimiento de estrictas normas de ahorro de energía establecidas por la Agencia de Protección Ambiental (EPA, por su sigla en inglés) de los Estados Unidos. Los purificadores de aire para habitaciones han demostrado tener potencial para mejorar la calidad del aire y brindar beneficios para la salud. La EPA de los Estados Unidos no respalda las afirmaciones hechas por cualquier fabricante sobre la obtención de una calidad de aire en interiores más saludable debido al uso de un determinado producto. La eficiencia energética de este modelo con la certificación ENERGY STAR se mide con base en la proporción del promedio de emisión de aire puro (CADR, por su sigla en inglés) del modelo para el humo y la energía eléctrica que consume, o CADR/vatio.

Especificaciones del producto y piezas

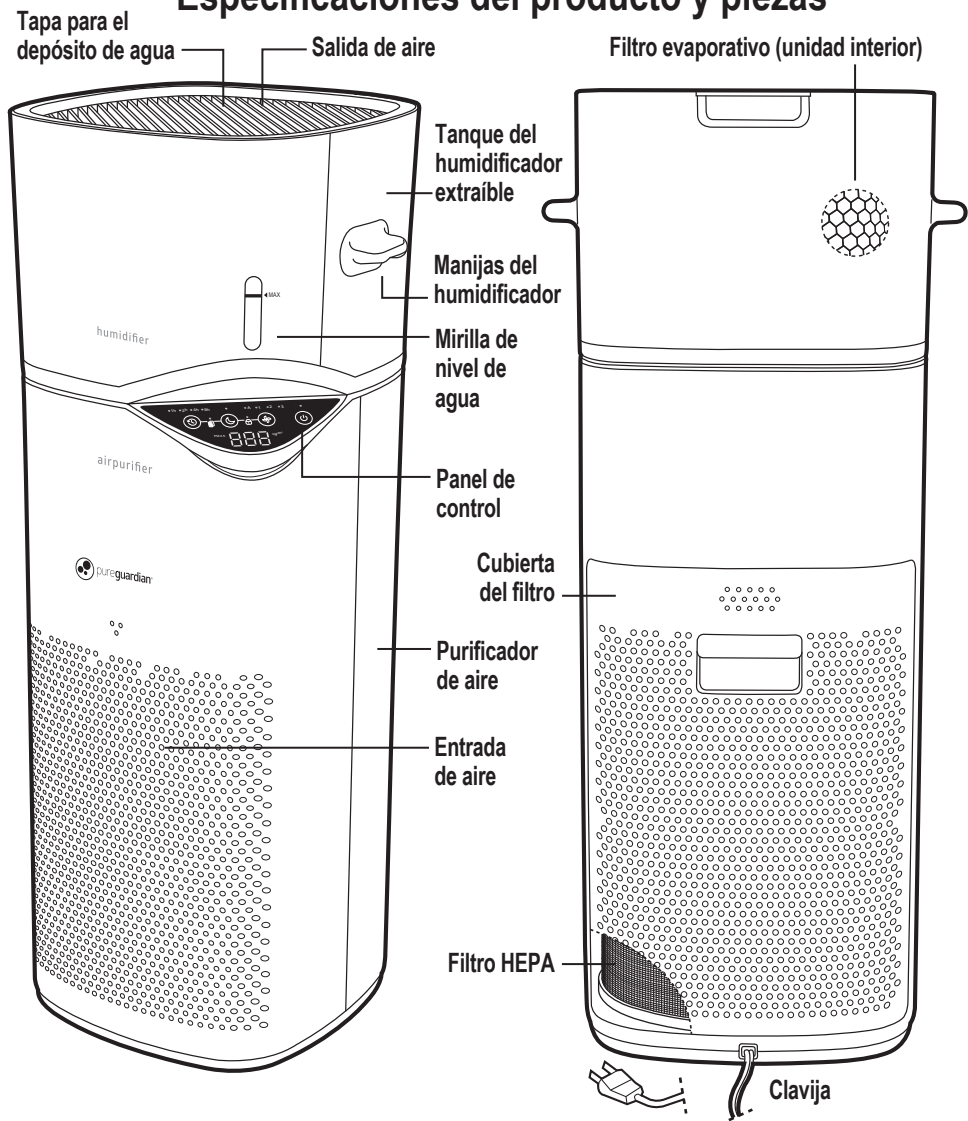

PANEL DE CONTROL

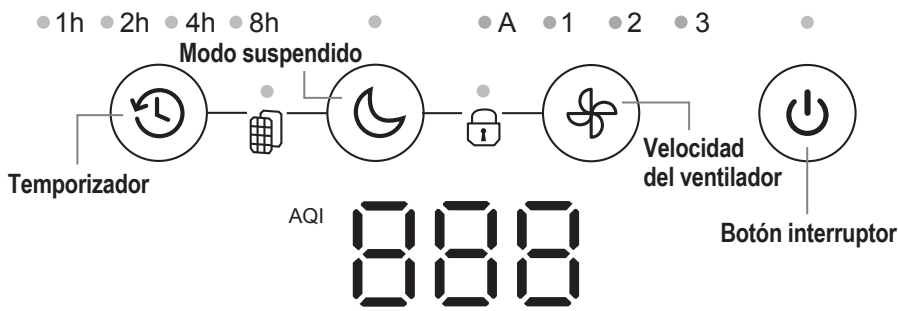

SISTEMA PARA LA LIMPIEZA DEL AIRE

Mejore la calidad del aire dentro de su hogar con su nuevo Purificador de Aire Pureguardian con un humidificador evaporativo desmontable. El filtro HEPA captura los alérgenos e incluye una capa de filtro de carbón para ayudar a reducir los olores del hogar.

INSTRUCCIONES DE FUNCIONAMIENTO

IMPORTANTE: El humidificador solo se puede usar cuando el purificador de aire está en uso. Utiliza el aire de escape del purificador de aire para dispersar la humedad en el aire. El purificador de aire se puede utilizar de forma independiente.







INSTRUCCIONES DE FUNCIONAMIENTO DEL PURIFICADOR DE AIRE

IMPORTANTE: El purificador de aire se envía con el filtro guardados en el compartimiento del filtro. El filtro se envía en una bolsa para evitar que se degrade. Antes de usarlo, retire la bolsa y deséchela. **Nota:** Es necesario instalar apropiadamente el filtro y el panel para que la unidad se encienda y funcione.

ANTES DE PONER EN FUNCIONAMIENTO EL PURIFICADOR DE AIRE

1. Elija una superficie firme, plana y nivelada para colocar el purificador de aire.
Para que el flujo de aire sea adecuado, ubique el aparato al menos a una distancia de 30.5 cm (1 pie) de la pared o muebles. • Verifique que ninguna de las rejillas esté bloqueada.
2. Conecte el cable eléctrico a una toma de corriente de 120 V de corriente CA. Se escuchará un tono audible cuando se conecta.

FUNCIONAMIENTO DEL PURIFICADOR DE AIRE

-  1. Presione el botón de encendido en la parte superior de la unidad para ENCENDERLA. **Nota:** El purificador no funcionará si el panel trasero no está cerrado. La primera vez que se conecta y enciende la unidad, el sensor de calidad del aire tardará unos minutos en calibrarse.
-  2. Seleccione el modo de velocidad del ventilador, 1, 2, 3 (elevado).
-  3. Temporizador - si prefiere que el purificador funcione durante una cantidad específica de horas. Presione el control del temporizador para seleccionar las horas: 1, 2, 4 u 8 horas, según lo indiquen las luces sobre el botón. Para cancelar el temporizador, presione el botón del temporizador durante 3 segundos.
-  4. Modo suspendido - presione para atenuar las luces de la pantalla. Al seleccionarlo, las luces se atenuarán y el purificador de aire funcionará a baja velocidad. Presione cualquier control para salir del modo suspendido.
-  5. Modo automático - presione el botón de velocidad del ventilador hasta que se encienda el indicador frente a "A". Cuando está en "Auto", la velocidad del ventilador cambiará según el nivel de calidad del aire en la habitación. Consulte el Monitor de la calidad de aire (MCA) debajo.
-  6. Seguro para niños - mantenga presionados los controles "Speed" y "Fan" durante 3 segundos para bloquear el panel de control de manera que no sea posible ajustar los controles. Mantenga pulsado durante 3 segundos para volver a desactivar la función.
-  7. El Indicador de cambio de filtro se enciende para indicar que es momento de cambiar el filtro. Reemplace el filtro de acuerdo con las instrucciones (pag. E-6). Mantenga presionado los controles "Timer" y "Sleep" durante 3 segundos para restablecer el recordatorio.
8. Monitor de la calidad del aire (AQM): detecta la cantidad de partículas (PM 2.5) en el aire. La barra de luz debajo de la pantalla es el indicador del MCA y puede cambiar de color, para indicar el nivel de la calidad del aire en la habitación. El valor de las partículas se indicará en el panel de control. See values and status ranges in chart below. Vea los valores y los rangos de estado en la siguiente tabla.

Color de la luz	Valor de partículas (rango)	Estado de la calidad del aire	Ventilador a velocidad Automática
Verde	0-100	Bueno	1
Amarillo	101-200	Promedio	2
Rojo	201-500	Malo	3

CÓMO RESTABLECER EL PURIFICADOR DE AIRE

El purificador de aire está equipado con un circuito de protección del motor. Si se activa, se iniciará el indicador de advertencia de sobrecarga y se cortará la energía. Sonará una "campanilla" audible de advertencia durante 60 segundos. Para reiniciar la unidad, desenchúfela durante 10 minutos, luego vuelva a enchufarla y enciéndala. Nota: Si la unidad sigue apagándose, todavía puede haber una condición anormal y puede ser necesario reparar la unidad.

INSTRUCCIONES DE FUNCIONAMIENTO DEL HUMIDIFICADOR

El humidificador no funciona independientemente del purificador de aire. No hay controles eléctricos en el tanque del humidificador. Utiliza el aire del escape del purificador para dispersar la humedad en el aire.

1. Antes de usar el humidificador, asegúrese de que el purificador de aire esté en una ubicación firme, nivelada y plana.
2. Desconexión del purificador de aire.
3. Coloque el tanque del humidificador en la parte superior del purificador de aire, alinéelo de modo que la parte inferior del tanque del humidificador se conecte a la parte superior del purificador de aire.
4. Retire la tapa del humidificador y agregue agua hasta llegar a la línea de llenado. NO agregue agua por encima de la línea de llenado (si lo prefiere, puede llenar el tanque antes de colocarlo en el purificador).
5. Vuelva a colocar la tapa.
6. Enchufe el purificador de aire.
7. Siga las instrucciones del purificador de aire.
8. Para maximizar la humidificación, ajuste el purificador de aire a la velocidad más alta (3).

REEMPLAZO DEL FILTRO

REEMPLAZO DEL FILTRO DEL PURIFICADOR DE AIRE

El indicador de reinicio del filtro se iluminará en color azul cuando sea el momento de reemplazar el filtro. Dependiendo del uso del aparato y de las condiciones ambientales, el filtro puede durar 6 meses aproximadamente. Los pliegues interiores del filtro cambiarán de blanco a color gris cuando esté sucio y haga falta reemplazarlo. Es importante mantener y cambiar el filtro para seguir optimizando el rendimiento de su purificador de aire.

IMPORTANTE: NO lave y reutilice el filtro. Para comprar un filtro de repuesto, comuníquese con el departamento de servicio al cliente o visite nuestro sitio web www.guardiantechnologies.com. Utilice únicamente piezas de repuesto genuinas de Guardian Technologies para optimizar el desempeño de su purificador de aire.

1. Apague y desenchufe la unidad.
2. En la parte posterior de la unidad, tire de la manija del panel del filtro y retire el panel de la unidad.
3. Retire el filtro y elimínelo. Coloque el nuevo filtro en la unidad del purificador de aire.
4. Vuelva a colocar el panel del filtro; primero inserte los ganchos del panel y luego ciérrelo.
Comprueba que esté seguro.
5. Para reiniciar el filtro UV, mantenga presionados los controles de Timer y Speed durante 3 segundos.

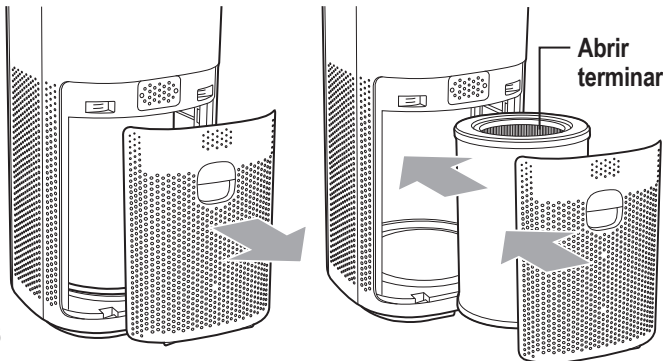

IMPORTANTE:

Asegúrese de que el filtro esté instalado y de que el panel posterior esté bien cerrado, de lo contrario la unidad no funcionará.

REEMPLAZO DEL FILTRO DEL HUMIDIFICADOR

Reemplace el filtro evaporativo del humidificador una vez que note una decoloración o acumulación de polvo/suciedad.

1. Apague y desenchufe la unidad.
2. Retire la tapa del depósito del humidificador.
3. Retire la tapa del filtro girándola en sentido contrario a las agujas del reloj.
4. Retire el filtro.
5. Reemplácelo con uno nuevo.
6. Vuelva a colocar la tapa y gírela en el sentido de las agujas del reloj para que encaje en su lugar.

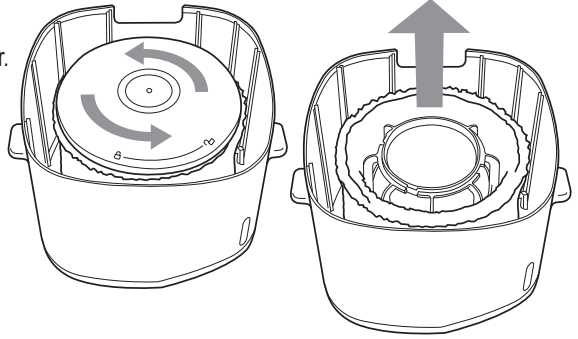

Almacenamiento del humidificador

Cuando no esté en uso, vacíe y limpie el humidificador. Deseche el filtro y guarde la unidad en un lugar limpio y seco. NO lo guarde con agua dentro del tanque.

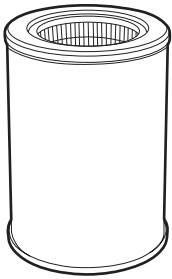

FILTRO: **T**

Modelo No.
FLT406



PIEZAS DE REPUESTO

AutoShip & Save

Pruebe nuestro recordatorio de cambio de filtro y el programa de filtros de repuesto en línea.
www.guardiantechnologies.com

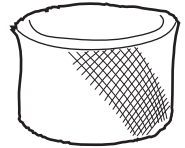

Filtro evaporativo: **T1**
Modelo No.
FLTEV406

IMPORTANTE: Para mantener el desempeño del purificador de aire, utilice únicamente piezas de repuesto **GENUINAS** de Guardian Technologies. Para comprar, visite nuestro sitio web www.guardiantechnologies.com

LIMPIEZA Y MANTENIMIENTO

LIMPIEZA

- Siempre desenchufe la unidad antes de limpiarla.
- Nunca sumerja la unidad en agua o en otro líquido.
- Nunca use agentes limpiadores agresivos o inflamables como lejía o alcohol para limpiar ninguna parte de la unidad.

CUERPO DE LA UNIDAD

Limpie regularmente el interior y el exterior del cuerpo para evitar que se acumule polvo en el interior y en el exterior.

1. Para limpiar el polvo pase un paño suave y seco por el cuerpo de la unidad.
2. Limpie la entrada y la salida de aire con un paño suave y seco.

PANTALLA DE PREFILTRO

El prefiltro fue diseñado para capturar las partículas grandes de polvo y residuos. Se debe limpiar en forma mensual o con más frecuencia según el uso. Retire y limpie regularmente con el cepillo de la aspiradora. Esto quitará las pelusas y el polvo y ayudará a mantener la vida útil del filtro (consulte la sección de reemplazo del filtro para ubicar y retirar el filtro). Los prefiltros de repuesto están disponibles visitando nuestro sitio web en www.guardiantechnologies.com.

NOTA: NO introduzca ningún objeto extraño ni sus dedos de la unidad.

PRECAUCION: NO utilice gasolina, bencina, solvente, limpiadores agresivos, etc. para limpiar el interior y el exterior de la unidad, ya que podrían dañar el aparato. NUNCA utilice alcohol ni otro tipo de solventes.

¿Qué significa CADR?

CADR es la sigla en inglés de Clean Air Delivery Rate, e indica el volumen de aire filtrado por un purificador de aire. Las clasificaciones CADR muestran la efectividad del purificador de aire para atrapar las partículas finas del humo del tabaco y pólenes en la habitación, entre otras.

Promedio de emisión de aire puro

Compare los números CADR entre un purificador de aire y otro. Mire primero el tamaño de la habitación para la cual se recomienda. Enseguida, consulte los números del promedio de emisión de aire puro (CADR). Mientras más elevado sea el número, más rápidamente se filtra el aire.

Consulte el sitio web para los números CADR modelo individuales.

GUÍA DE SOLUCIÓN DE PROBLEMAS

PROBLEMA	SOLUCIÓN
La unidad se apaga inesperadamente o no funciona.	Verifique que la unidad esté conectada a un tomacorriente que funcione perfectamente. Verifique si se activó el protector del motor.
La unidad no hace circular aire.	Desconecte la unidad. Verifique el filtro. Si es necesario, límpielo o reemplácelo.
Incremento del nivel de ruido.	Cerciórese que el filtro esté limpio. Reemplácelo si fuera necesario.
Los olores y el humo no se eliminan.	Limpie o reemplace el filtro si tiene un aspecto de mucha suciedad.
El aire liberado tiene aroma u olor.	Verifique si el filtro está muy sucio. Reemplace el filtro.
El humidificador no funciona; no funciona por sí solo.	El humidificador no tiene componentes eléctricos y no está diseñado para usarse sin el purificador de aire.

GARANTÍA LIMITADA

Para el consumidor, Guardian Technologies LLC garantiza que este producto se encuentra libre de defectos de materiales o mano de obra a partir de la fecha de compra original. Para poder ser elegible para esta Garantía limitada, se requiere presentar el recibo original de la venta o un comprobante de compra sustituto comparable que lleve la fecha de la compra original. Consulte la caja original del producto o la página del producto/modelo específico en el sitio web de Guardian Technologies para consultar la duración de la garantía de su modelo en particular. Esta garantía aplica solamente para el comprador original de este producto, a partir de la fecha original de compra. Esta garantía cubre únicamente los productos comprados a distribuidores autorizados. Esta garantía no abarca a los productos de Guardian Technologies que se usen fuera de los Estados Unidos y Canadá ya que el artefacto debe conectarse directamente a una salida de electricidad de 120 V de CA sin el uso de un adaptador.

Esta garantía aplica para reparaciones o reemplazos de productos con defectos en el material o en la mano de obra. Esta garantía no aplica para los daños que se deriven del desgaste inusual; el uso comercial, abusivo, irrazonable, o daños suplementarios. Esta garantía no cubre los daños que se deriven de reparaciones no autorizadas, o de algún uso que no esté de acuerdo con este manual de instrucciones. Los defectos que se deriven del uso y desgaste normales no se considerarán defectos de fábrica bajo esta garantía.

Si durante el período de garantía se detecta que el producto está defectuoso, repararemos o reemplazaremos las piezas defectuosas sin ningún costo. Guardian Technologies LLC deberá realizar todas las reparaciones de garantía. Esta garantía le otorga derechos legales específicos y usted pudiera tener otros derechos adicionales (los cuales varían en cada estado de los EE.UU.)

Para presentar un producto para garantía, la máquina completa se debe enviar, con el envío pagado con anterioridad, a Guardian Technologies LLC. El envío debe contener la información completa, que incluye: el problema, el número de modelo del producto, el día de la compra y una copia del recibo de compra original, junto con su nombre, dirección y teléfono (correo electrónico opcional). Envíe el producto para devolución a: Departamento de Reparaciones, a la siguiente dirección. Si tiene alguna pregunta o comentario, puede llamar a la línea telefónica gratuita indicada más adelante.

EE.UU. y Canadá
Guardian Technologies LLC
26251 Bluestone Blvd.
Euclid, Ohio 44132
1.866.603.5900
www.guardiantechnologies.com

Visite www.guardiantechnologies.com para registrar su producto. Consideramos que el proceso de registro es importante para garantizar el servicio a nuestros clientes; sin embargo, el envío de la tarjeta de garantía es opcional y no afecta sus derechos para utilizar la garantía de acuerdo a las condiciones estipuladas anteriormente.

Se pueden obtener copias adicionales al acceder directamente a nuestro sitio web para imprimirlas, o al llamar al departamento de servicio al cliente.



Guardian Technologies LLC
26251 Bluestone Blvd. • Euclid, OH 44132
1.866.603.5900 • www.guardiantechnologies.com

©2016 Guardian Technologies LLC



Guardian Technologies LLC
26251 Bluestone Blvd. • Euclid, OH 44132
1.866.603.5900 • www.guardiantechnologies.com

©2016 Guardian Technologies LLC