

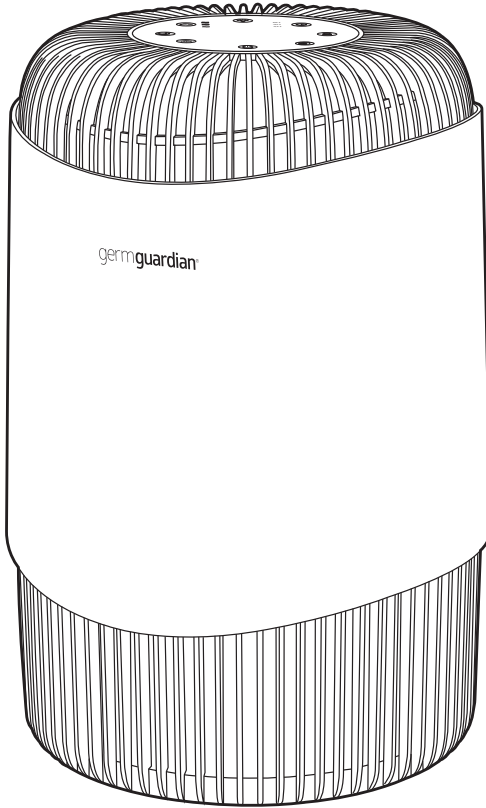

USE & CARE INSTRUCTIONS



Air Purifier with UV-C

Model No. AC151

3-Year Limited Warranty

Customer Service 1.866.603.5900

www.guardiantechnologies.com

Date Purchased (Keep Receipt) month _____ year _____

English E - 1 French F - 1 Spanish S - 1

Use GENUINE Guardian Technologies replacement parts only.

EPA Est. No: 93166-CHN-1 REV0922

READ AND SAVE THESE INSTRUCTIONS

WARNINGS

Failure to comply with the warnings listed below may result in electric shock or serious injury.



This product should be used only in accordance with the specifications outlined in this manual. Usage other than what has been specified here may result in serious injury.

When using electrical appliances, basic precautions should always be followed to reduce the risk of fire, electric shock and injury to persons, including the following:

- Read all instructions before using appliance.
- **IMPORTANT** - This appliance has a polarized plug (one blade is wider than the other). To reduce the risk of electric shock, this plug is intended to fit in a polarized outlet only one way. If the plug does not fit fully in the outlet, reverse the plug. If it still does not fit, contact a qualified electrician. Do not attempt to defeat this safety feature.
- To avoid fire or shock hazard, plug the appliance directly into a 120V AC electrical outlet.
- Keep the cord out of heavy traffic areas. To avoid fire hazard, NEVER put the cord under rugs, near heat registers, radiator, stoves or heaters.
- To protect against electrical hazards, DO NOT immerse in water or other liquids. Do not use near water.
- Extreme caution is necessary when any appliance is used by or near children or people with disabilities and whenever the appliance is left operating unattended.
- Always unplug the air purifier before moving it, opening the grill, changing filters, cleaning or whenever the air purifier is not in use. Be sure to pull by the plug and not the cord.
- NEVER drop or insert any object into any openings.
- DO NOT run cord under carpeting.
- DO NOT cover cord with throw rugs, runners, or similar coverings.
- DO NOT route cord under furniture or appliances. Arrange cord away from traffic area and where it will not be tripped over.
- DO NOT operate any appliance with a damaged cord or plug, if motor fan fails to rotate, after the appliance malfunctions, or if it has been dropped or damaged in any manner. Call Customer Service at 1.866.603.5900 for assistance.
- Use appliance only for intended household use as described in this manual. Any other use not recommended by the manufacturer may cause fire, electric shock or injury to persons.
- DO NOT use outdoors.
- DO NOT place anything on top of unit.
- NEVER block the air openings, grills/outlets or place on a soft surface such as a bed or sofa, as this could cause the unit to tip over, blocking the air intake or outtake opening.
- DO NOT attempt to repair or adjust any electrical or mechanical functions on this unit. Doing so will void your warranty. The inside of the unit contains no user serviceable parts. All servicing should be performed by qualified personnel only.

- **WARNING:** To reduce the risk of fire or electric shock, do not use this purifier with any solid-state speed control device.
- Always unplug the unit before cleaning or servicing in any way.
- **CAUTION:** Do NOT use gasoline, benzene, thinner, harsh cleaners, etc. on and/or in the unit while cleaning as they will damage the product. NEVER use alcohol or other solvents.
- **WARNING:** Skin or eye damage may result from directly viewing the light produced by the lamp in this apparatus. Always disconnect power before replacing lamp or servicing.
Replace Lamp With Lamp Model No. LB1000, Manufactured by Guardian Technologies.

The 8 hour TWA Ozone for this product is 0.001 ppmv when tested in a 30 m³ chamber. The product complies with the maximum allowable concentration of ozone of 0.050 parts per million by volume (ppmv) in a 24-hour period. The Health Canada Guideline 2010 recommends that the maximum exposure limit, based on averaging time of 8 hours, is 0.020 ppmv or less when tested in a sealed, controlled room approximately 30 m³.



WARNING: Cancer or Reproductive Harm.
For more information go to www.P65Warnings.ca.gov.



This product earned the ENERGY STAR label by meeting strict energy efficiency guidelines set by the U.S. EPA. Room air cleaners have demonstrated the potential for improving air quality and providing health benefits. EPA does not endorse manufacturer claims regarding the degree to which a specific product will produce healthier indoor air. The energy efficiency of this ENERGY STAR certified model is measured based on a ratio between the model's CADR for Smoke and the electrical energy it consumes, or CADR/Watt.



LAMP CONTAINS MERCURY



Manage in accordance with Spills, Disposal and Site Cleanup Requirements. In case of breakage, follow clean-up procedures provided by contacts below.

www.epa.gov/cflcleanup 1-866-284-4010

SPECIFICATIONS

Air purifier with True HEPA Filter & UV-C

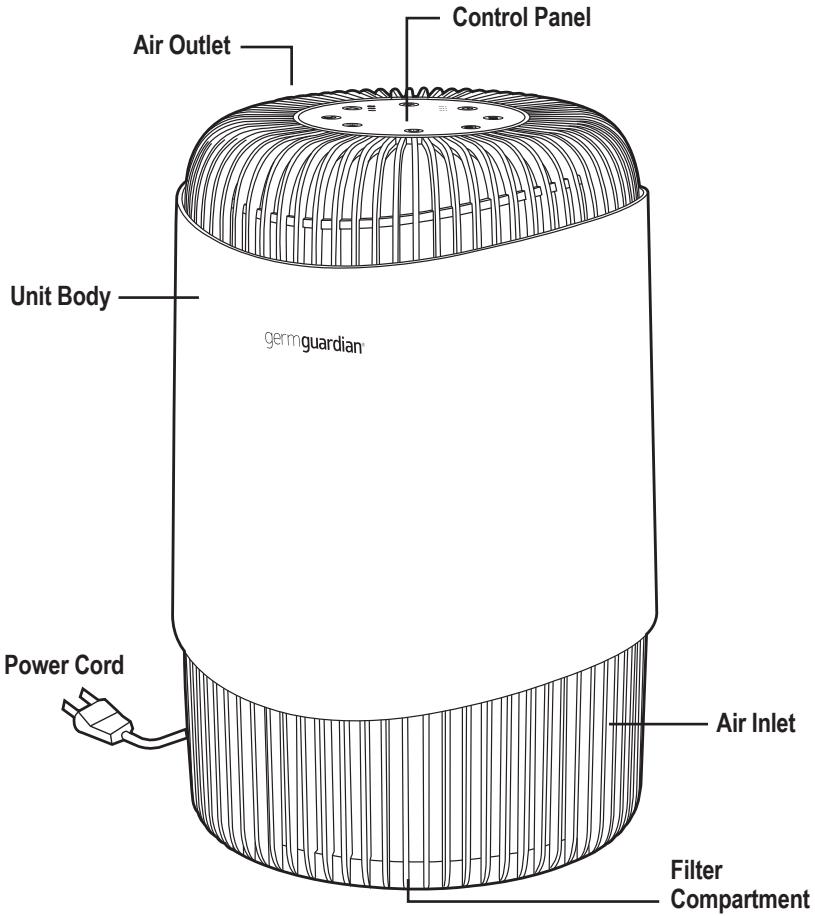

REPLACEMENT PARTS

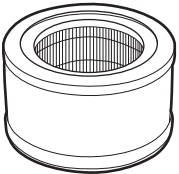

FILTER: **V**
Model No.
FLT151

Carbon
Replacement
4-PACK
Model No.
FLT15CB4

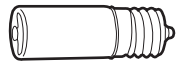
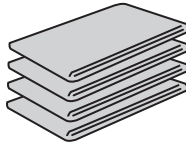

Replacement
Bulb
Model No.
LB1000



Check out our
AutoShip & Save
Filter Replacement Program™
www.guardiantechnologies.com

IMPORTANT: To maintain performance of the air cleaner, use Guardian Technologies
GENUINE Replacement Parts only. To Purchase Contact Customer Service

AIR CLEANING SYSTEM

Improve your indoor air quality with your new Germguardian Air Purifier. The True HEPA filter captures allergens and includes a charcoal filter layer to help reduce household odors.

AIR CLEANING LAYERS

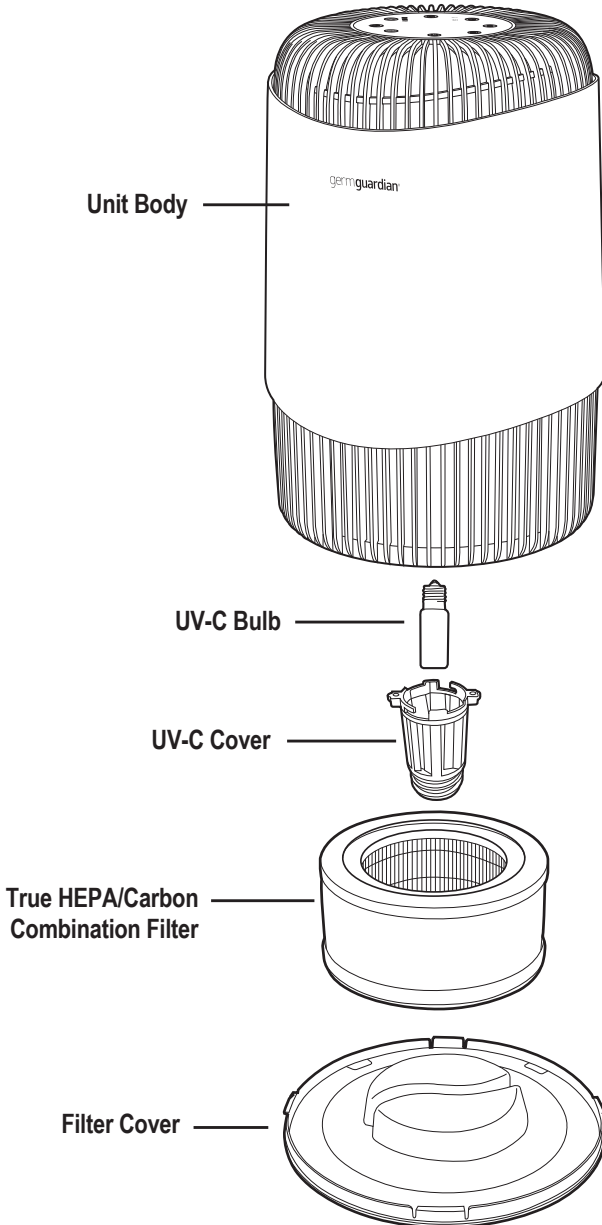

OPERATING INSTRUCTIONS

IMPORTANT: The air purifier is shipped with the filter stored in the filter compartment. The filter is shipped in a bag to prevent degradation. Before using, remove and discard bag.

Note: Proper filter and bottom filter panel installation is necessary for the unit to turn on and run.

BEFORE OPERATING THE AIR PURIFIER

Select a firm, level and flat location for the air purifier.

- For proper air flow, locate the unit at least 1 foot from any wall or furniture.
- Make sure none of the grills are blocked.

OPERATING THE AIR PURIFIER



1. Turn the unit power ON. The control panel power lights will turn on.
Note: the corresponding control panel lights will turn on depending on features selected.



2. **Fan Speeds (1-3)**
Press the fan speed button once for low speed, twice for medium, and three times for high speed.



3. **UV-C**
To activate the UV-C light, press the UV-C button. Press the button again to turn off the UV-C light.

UVC Reset – The UV-C light will flash when it's time to change the bulb. Replace the bulb according to the instructions (page 8). Press and hold the UV-C light button for 5 seconds to reset the light.



4. **Sleep Mode**
Press sleep icon to dim display lights. When activated all control panel lights will shut off. The air purifier will run in the ultra-quiet sleep mode speed (one speed lower than speed 1). NOTE: If the night light is on when entering sleep mode, the nightlight will remain on while display lights shut off. If nightlight is off when entering sleep mode, the nightlight will remain off. To exit sleep mode, press any icon on the control panel.



5. **Child Lock**
To activate child lock, press and hold for 3 seconds to lock the control panel, so controls cannot be adjusted. Press and hold for 3 seconds again to turn the feature off.



6. **Filter Reset**
The filter reset indicator will light up when it is time to replace the filter. Replace the filter according to the instructions (page 7). After replacing the filter, press and hold filter reset button for 5 seconds to reset the filter indicator light.



7. **Timer**
If you prefer to run the air purifier for a specific number of hours, you can select 2, 4 or 8 hours by pressing the button and selecting the preferred time.



8. **Night light**
Press the night light button to activate the night light feature. Press again to turn off.

RESETTING THE AIR PURIFIER

The air purifier is equipped with a motor protection circuit. If activated, the motor will turn off. To restart the unit, unplug the unit for at least 10 minutes, then plug back in and power on for normal operation.

Note: if the unit continues to shut down, there may still be an abnormal condition and the unit may need service. Contact Customer Service.

FILTER REPLACEMENT

The “Filter Reset” indicator will light when it is time to replace your filter. Depending on usage and environmental conditions the filter will last approximately 6 months. The inside pleats of the filter will turn from white to grey when it is dirty and needs replacing. It is important to maintain and change the filter to continue to optimize the performance of the air purifier.

IMPORTANT: Do NOT wash and re-use the filter. Please contact Customer Service to purchase a replacement filter or visit guardianttechnologies.com.

REMOVE AND REPLACE FILTER

1. Turn off and unplug the unit
2. Flip the unit to access the bottom panel.

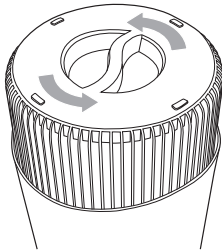

3. Turn the filter cover to the left to open.

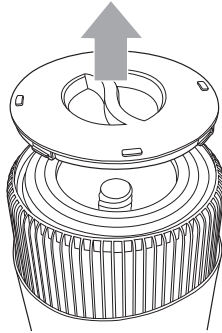

4. Lift the filter cover off of the unit.

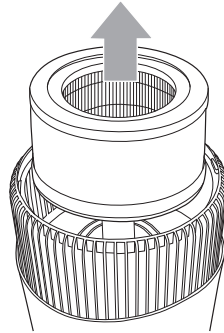

5. Remove and dispose of dirty filter.

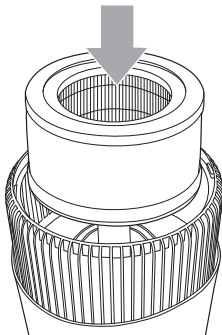

6. Replace new filter and place filter cover back on.

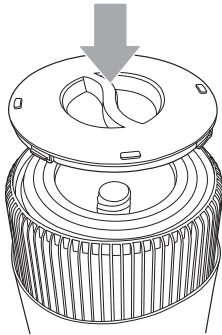

7. Line up the unlock icon on the bottom cover with the arrow on the edge of the base of the unit. Twist the bottom cover to the right to lock, lining up the lock icon with the arrow on the edge of the base of the unit.

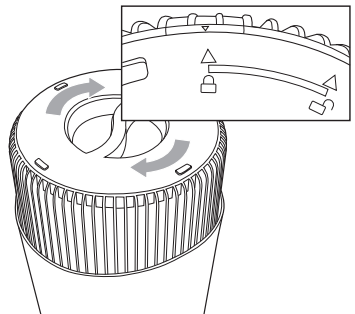

8. Reset the filter indicator by holding the filter reset button for 5 seconds.

INSTALLING & REMOVING UV-C BULB

CHANGE BULB INDICATOR

The UV-C light will begin to flash continuously when it's time to replace the UV-C bulb. Replace the bulb according to the directions then press the UV-C control button and hold for 5 seconds to reset the UV-C indicator light.

CHANGING THE UV-C BULB

1. The UV-C bulb is located in a compartment in the center of the purifier. To access, first follow the instructions to remove the filter.
2. After removing the Filter use a Philips head screw driver to remove two (2) Screws and detach the UV-C cover.
3. Hold the unit in place with one hand. Locate the bulb and reach into the cylinder.
4. Turn the bulb in a counter-clockwise direction (left) to loosen from the socket.
5. Take new bulb and screw into unit using a clockwise motion. Wipe off fingerprints with a dry cloth.
6. Reassemble by reversing steps 1&2. Turn the unit back on and hold the UV-C control button for 5 seconds to reset UV-C indicator light.

IMPORTANT: The UV-C bulb should be replaced every 10 months depending on use.

Looking down inside of unit.

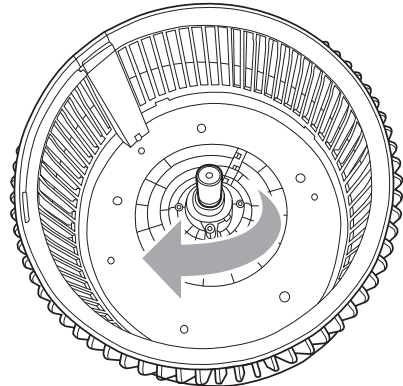
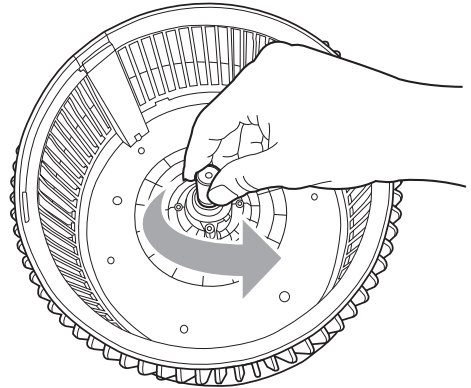
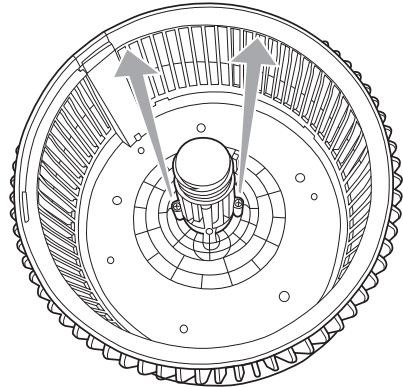

CLEANING & MAINTENANCE

CLEANING

- Always unplug the appliance before you clean it.
- Never immerse the appliance in water or any other liquid.
- Never use aggressive or flammable cleaning agents such as bleach or alcohol to clean any part of the appliance.

BODY OF THE APPLIANCE

Regularly clean the inside and outside of the body to prevent dust from collecting.

- Wipe away dust with a soft dry cloth from the body of the appliance.
- Clean the air inlet and the air outlet with a soft dry cloth.

PRE-FILTER SCREEN

The pre-filter/charcoal layer collects larger dust and debris and should be cleaned monthly or more frequently depending on use. Remove and clean regularly with the brush attachment of your vacuum cleaner. This will remove the lint and dirt and help maintain the life of the filter. (See filter replacement to locate and clean or remove the filter).

Note: Do NOT stick any foreign objects or your fingers inside the unit.

Caution: Do NOT use gasoline, benzene, thinner, harsh cleaners, etc. on and/or in the unit while cleaning as they will damage the products.

NEVER use alcohol or other solvents.

TROUBLESHOOTING GUIDE

PROBLEM	SOLUTION
Unit shuts off unexpectedly or does not operate.	Check that the unit is plugged into a working electrical outlet. Check that the filter and bottom filter cover are installed correctly. Check if the motor protector triggered. Unplug/replug into the outlet. Call customer service.
No air circulating from the unit.	Unplug unit. Check filter. Clean or replace filter if necessary.
Odors not removed.	Make sure the filter is clean. Replace if necessary.
Discharged air has an odor.	Check to see if the filter is heavily soiled. Replace if necessary.
UV-C light is flashing.	Replace bulb and reset light.

What is CADR?

CADR stands for “Clean Air Delivery Rate,” which indicates the volume of filtered air delivered by an air purifier. CADR ratings show the effectiveness of how efficient the air purifier is at capturing fine particles from things like tobacco smoke and plant pollens from the room.

Clean Air Delivery Rate

From air cleaner to air cleaner, compare the CADR numbers. First look at suggested room size. Then refer to the Clean Air Delivery Rate (CADR) numbers. The higher the number, the faster the unit filters the air.

Refer to website for individual model CADR numbers.

LIMITED WARRANTY

To the consumer, Guardian Technologies LLC warrants this product to be free of defects in materials or workmanship commencing upon the date of the original purchase. In order to be eligible for this Limited Warranty, an original sales receipt or comparable substitute proof of purchase bearing the date of original purchase is required. Refer to the original product carton or specific product/model page on the Guardian Technologies website for warranty length for your particular model. This warranty applies only to the original purchaser of this product from the original date of purchase. This warranty covers product purchased from authorized distributors only. This warranty does not cover Guardian Technologies products that are used outside of the US and Canada as the appliance must be plugged directly into a 120V AC electrical outlet without the use of an adapter.

This warranty applies to repair or replacement of product found to be defective in materials or workmanship. This warranty does not apply to damage resulting from unusual wear, commercial, abusive, unreasonable use or supplemental damage. This warranty does not cover damage from unauthorized repairs or from any use not in accordance with the instruction manual. Defects that are the result of normal wear and tear will not be considered manufacturing defects under this warranty.

If this product should become defective within the warranty period, we will repair or replace any defective parts free of charge. All warranty repairs must be completed by Guardian Technologies LLC. This warranty gives you specific legal rights and you may also have other rights (other rights may vary from state to state in the U.S.A.)

To submit product under warranty the complete machine must be delivered pre-paid to Guardian Technologies LLC. Please include complete information including: the problem, the model number of the product, the day of purchase, and a copy of the original sales receipt along with your name, address, and telephone (email optional). Address returns to the attention of: Repair Department, at the address below. Additional questions or comments can be made toll free to the number listed below.

USA and Canada
Guardian Technologies LLC
26251 Bluestone Blvd.
Euclid, Ohio 44132
1.866.603.5900
www.guardiantechnologies.com

Please go to www.guardiantechnologies.com to register your product. We consider the registration process important to ensuring superior service to our customers, however submitting the registration is optional and does not affect your rights to utilize this warranty according to the conditions stated above.

Additional copies of the instruction manual can be obtained by accessing and printing directly from our website or calling customer service.



Guardian Technologies LLC
26251 Bluestone Blvd. • Euclid, OH 44132
1.866.603.5900 • www.guardiantechnologies.com

©2016 Guardian Technologies LLC



UTILISATION ET INSTRUCTIONS D'ENTRETIEN

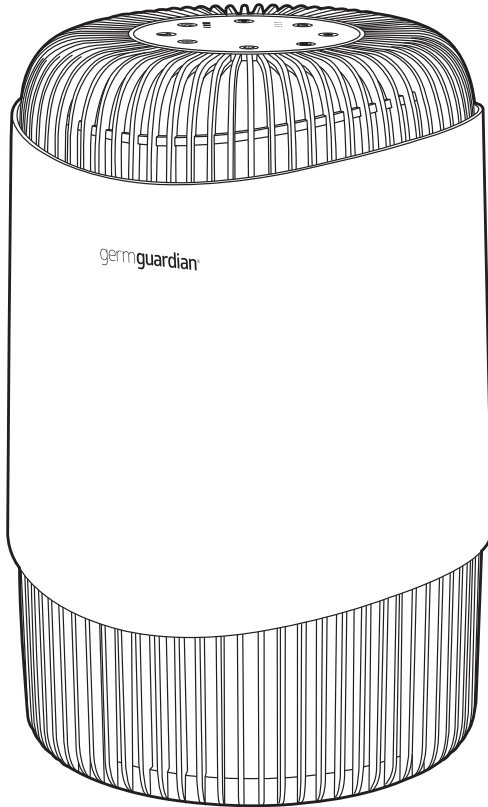

Purificateur d'air avec UV-C

Modèles des séries. AC151

Garantie limitée d'un (3) an

Service à la clientèle 1.866.603.5900

www.guardiantechnologies.com

Date d'achat (Gardez le reçu) mois _____ année _____

Anglais E - 1 Français F - 1 Espagnol S - 1

Utilisez uniquement des pièces de rechange originales de Guardian Technologies.

EPA Est. No: 93166-CHN-1 REV0922

LIRE ET CONSERVER CES INSTRUCTIONS AVERTISSEMENTS

Le non-respect des avertissements mentionnés ci-dessous peut provoquer une décharge électrique ou des blessures graves.



Ce produit doit être utilisé en conformité avec les directives indiquées dans le présent manuel. De graves blessures peuvent résulter d'un usage du produit autre que celui indiqué dans le présent manuel.

Lorsque vous utilisez un appareil électrique, vous devez toujours respecter certaines consignes élémentaires de sécurité afin de réduire le risque de feu, de choc électrique et de blessure, dont les suivantes.

- Lisez toutes les instructions avant d'utiliser cet appareil.
- **IMPORTANT** - Cet appareil d'éclairage portable est équipé d'une fiche polarisée (une tige de la fiche est plus large que l'autre) pour réduire le risque de choc électrique. Cette fiche s'installe d'une seule façon dans la prise de courant. Si la fiche ne s'insère pas entièrement dans la prise, insérez-la dans l'autre sens. Si elle ne s'insère toujours pas, contactez un électricien agréé. Ne jamais utiliser de rallonge électrique à moins que la fiche s'insère entièrement. Ne modifiez pas la fiche.
- Pour éviter tout risque d'incendie ou de choc électrique, branchez l'appareil directement dans une prise électrique de 120 V c.a.
- Gardez le cordon d'alimentation à l'écart des zones de passage. Pour éviter tout risque d'incendie, ne faites JAMAIS passer le cordon d'alimentation sous un tapis ou à côté de grilles de chauffage, de radiateurs, d'appareils de chauffage ou de cuisinières.
- Pour protéger contre tout risque de choc électrique, NE plongez PAS l'appareil dans l'eau ou dans un liquide quelconque. N'utilisez pas cet appareil à proximité de l'eau.
- Il faut faire preuve d'une extrême prudence lors de l'utilisation d'un appareil par les enfants ou des personnes handicapées, ou à proximité de ces derniers, et lorsqu'on laisse l'appareil en fonctionnement sans surveillance.
- Débranchez toujours le purificateur d'air avant de le déplacer, d'ouvrir a grille de protection, de changer les filtres ou lorsqu'il n'est pas utilisé. Assurez-vous de débrancher l'appareil en tirant sur la prise et non sur le cordon.
- Ne laissez JAMAIS tomber et n'insérez JAMAIS d'objets dans tout orifice de l'appareil.
- Ne faites pas passer le cordon électrique sous la moquette.
- Ne recouvrez pas le cordon électrique avec des carpettes, des tapis d'escalier ou tout autre revêtement similaire.
- Ne faites pas passer le cordon électrique sous les meubles ni les appareils électroménagers. Disposez le cordon électrique à l'écart de la zone de passage et où personne ne risque de trébucher dessus.
- N'utilisez JAMAIS un appareil dont le cordon d'alimentation ou la fiche est endommagé, dont le moteur du ventilateur ne tourne plus, à la suite d'une défaillance ou d'une panne, ou qui est tombé ou est endommagé de quelque manière que ce soit. Veuillez communiquer avec le service à la clientèle au 1.866.603.5900 pour obtenir de l'aide.
- N'utilisez l'appareil que conformément à son utilisation prévue et décrite dans le présent manuel. Toute utilisation autre que celles recommandées par le fabricant risque de provoquer un incendie, un choc électrique ou des blessures.

- N'utilisez PAS cet appareil à l'extérieur.
- NE PAS placer quoi que ce soit sur le dessus de l'appareil.
- N'obstruez JAMAIS les sorties d'air, les grilles de protection ou les prises de l'appareil. Ne placez JAMAIS l'appareil sur une surface molle, telle qu'un lit ou un canapé, car cela risque de faire tomber l'appareil, obstruant la sortie ou l'entrée d'air.
- N'essayez PAS de réparer ou de régler toute fonction électrique ou mécanique de cet appareil. Agir ainsi annulera la garantie. L'intérieur de cet appareil ne contient aucune pièce remplaçable. Toute réparation doit être faite uniquement par un professionnel qualifié.
- AVERTISSEMENT: Pour réduire le risque d'incendie ou de choc électrique ne pas utiliser ce ventilateur avec un dispositif de commande de la vitesse à semi-conducteurs quel qu'il soit.
- AVERTISSEMENT : Ne regardez pas directement la lumière émise par la lampe dans cet appareil pour éviter des dommages à la peau ou aux yeux. Débranchez toujours l'alimentation avant de remplacer la lampe ou d'entretenir l'appareil. Remplacez la lampe avec de lampe fabriqué par Guardian Technologies.
- Débranchez toujours l'appareil avant d'effectuer tout nettoyage ou tout entretien.
- MISE EN GARDE : N'utilisez PAS d'essence, de benzène, de diluant ou de nettoyants puissants (entre autres) pour nettoyer la surface intérieure ou l'extérieur de l'appareil, car cela risque de l'endommager. N'utilisez JAMAIS d'alcool ni d'autres dissolvants.

L'ozone moyenne pondérée dans le temps de 8 heures pour ce produit est de 0,001 ppmv lors de tests dans une chambre de 30 m³. Le produit est conforme avec la concentration maximale permise d'ozone de 0,05 parties par million par volume (ppmv) dans une période de 24 heures. Les lignes directrices de Santé Canada 2010 recommandent que la limite d'exposition maximale, selon un temps moyen de 8 heures, soit de 0,020 ppmv ou moins lors de tests dans une salle hermétique et contrôlée d'environ 30 m³.



AVERTISSEMENT : Peut provoquer le cancer ou des effets nocifs sur la reproduction. Pour de plus amples informations, visitez le site www.P65Warnings.ca.gov



L'AMPOULE CONTIENT DU MERCURE



Veillez respecter les exigences en matière de déversement, d'élimination et de nettoyage. En cas de bris, suivez les consignes fournies par les sources ci-dessous pour le nettoyage.

www.epa.gov/cflcleanup 1-866-284-4010

SPÉCIFICATIONS

Purificateur d'air avec filtre True HEPA. Et UV-C

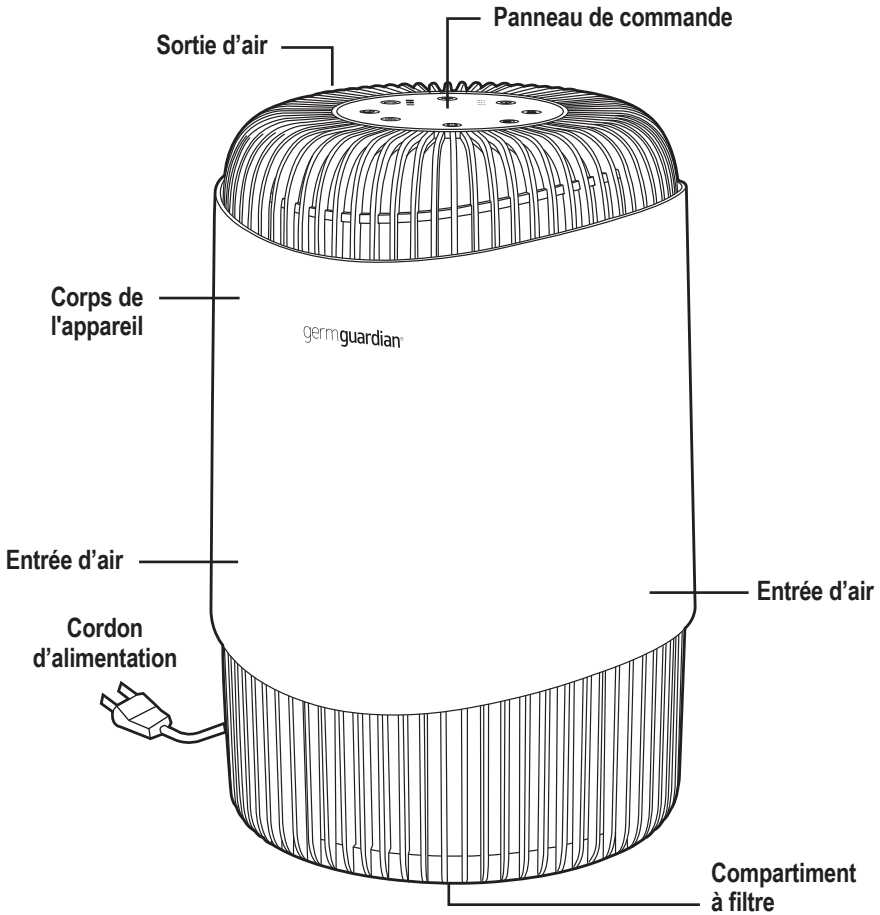

REPLACEMENT PARTS

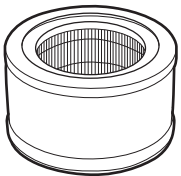

FILTRE: **L**
Référence
FLT151

Remplacement
du carbone
(lot de 4)
Référence
FLT15CB4

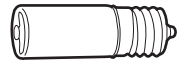
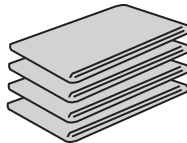

Tube de
remplacement
Référence
LB1000



AutoShip & Save

Découvrez notre programme en ligne
de rappel de remplacement des filtres.
www.guardiantechnologies.com

SYSTÈME DE PURIFICATION D'AIR

Améliorez la qualité de l'air intérieur grâce à votre nouveau purificateur d'air Germguardian. Le filtre True HEPA capture les allergènes et comprend une couche filtrante au charbon de bois pour aider à réduire les odeurs domestiques.

NIVEAUX DE PURIFICATION D'AIR

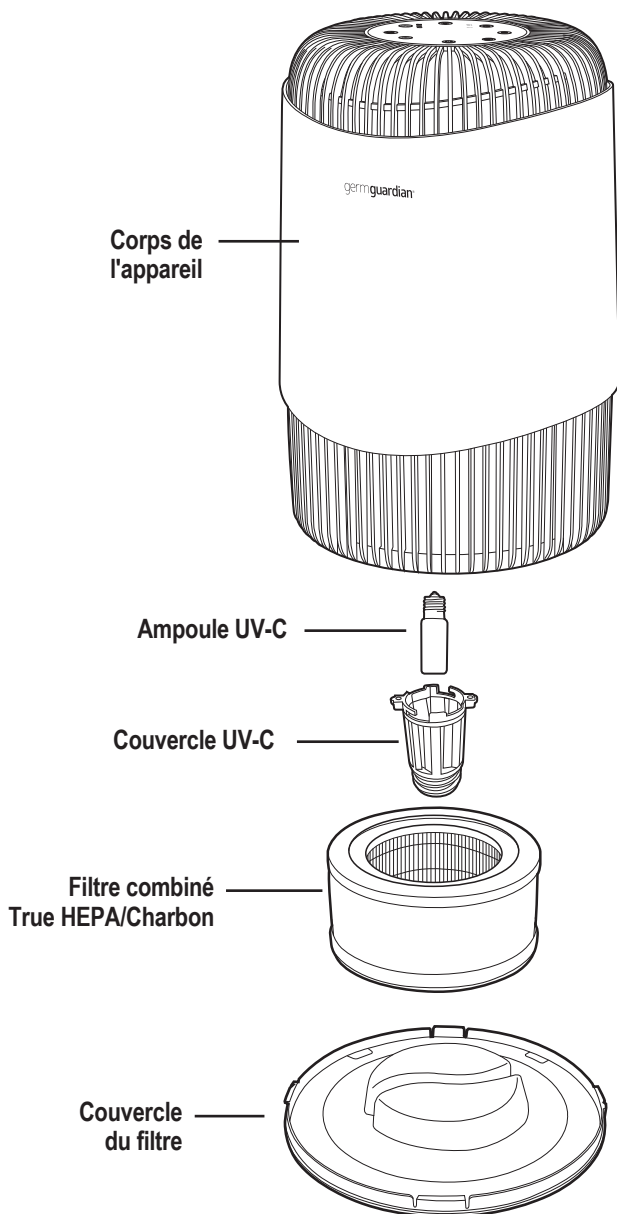

INSTRUCTIONS D'UTILISATION

IMPORTANT: Le purificateur d'air est expédié avec le filtre rangé dans le compartiment à filtre.

Le filtre est expédié dans un sac pour éviter sa dégradation. Avant l'utilisation, enlevez et jetez le sac.

Remarque : Le filtre et le panneau inférieur du filtre doivent être installés correctement pour activer l'appareil.

AVANT L'UTILISATION DU PURIFICATEUR D'AIR :

Choisissez une surface dure, plane et de niveau pour y poser le purificateur d'air.

- Pour un bon écoulement de l'air, placez l'appareil à au moins 30 cm de tout mur et de tout meuble.
- Vérifiez qu'aucune des grilles n'est obstruée.

FONCTIONNEMENT DU SYSTÈME DE PURIFICATION D'AIR :



1. Mettez l'appareil en **MARCHE (ON)**. Les voyants du panneau de commande s'allument.

Remarque : les voyants correspondants du panneau de commande s'allument selon les fonctions sélectionnées.



2. **Vitesse du ventilateur (1 à 3)**

Appuyez une fois sur le bouton de vitesse du ventilateur pour une vitesse faible, deux fois pour une vitesse moyenne et trois fois pour une vitesse élevée.



3. **UV-C**

Pour activer la lampe UV-C, appuyez sur le bouton UV-C. Appuyez à nouveau sur le bouton pour désactiver la lampe UV-C.

Réinitialisation UV-C : le voyant UV-C clignote lorsqu'il est temps de remplacer la lampe.

Remplacez la lampe conformément aux instructions (page 8). Appuyez sur le bouton de la lampe UV-C pendant 5 secondes pour réinitialiser la lampe.



4. **Mode de veille**

Appuyez sur l'icône de veille pour diminuer la luminosité de l'écran. Lorsque le mode veille est activé, tous les voyants du panneau de commande s'éteignent. Le purificateur d'air fonctionnera à la vitesse du mode veille, ultra-silencieux (une vitesse inférieure à la vitesse 1).

REMARQUE : Si l'veilleuse allumée lors de l'entrée en mode veille, la veilleuse restera allumée pendant que les lumières d'affichage couper. Si la veilleuse est éteinte lors de l'entrée en mode veille, la veilleuse restera éteinte. Appuyez sur n'importe quelle commande pour quitter le mode Veille.



5. **Verrouillage enfant**

Pour activer le Verrouillage enfant, touchez et maintenez pendant 3 secondes afin de verrouiller le panneau de commande de sorte que les commandes ne puissent pas être ajustées. Appuyez et maintenez enfoncé à nouveau pendant 3 secondes pour désactiver la fonction.



6. **Bouton de réinitialisation des filtres (Reset)**

Le voyant de « Réinitialisation du filtre » s'allume lorsqu'il est temps de remplacer le filtre.

Remplacez le filtre conformément aux instructions (page 7). Après avoir remplacé le filtre, maintenez le bouton de réinitialisation du filtre enfoncé pendant 5 secondes pour réinitialiser le voyant du filtre.



7. **Minuterie**

Pour faire fonctionner le purificateur d'air pendant un nombre donné d'heures, vous pouvez sélectionner 2, 4 ou 8 heures en appuyant sur le bouton et en sélectionnant le temps préféré.



8. **Veilleuse**

Appuyez sur le bouton de la veilleuse pour activer la fonctionnalité de veilleuse de nuit. Appuyez à nouveau pour l'arrêter.

RÉINITIALISATION DU PURIFICATEUR D'AIR

Le purificateur d'air est équipé d'un circuit de protection du moteur. S'il est activé, le moteur s'arrêtera. Pour redémarrer l'appareil, débranchez l'appareil pendant au moins 10 minutes, puis rebranchez-le et mettez-le sous tension pour un fonctionnement normal.

Remarque : si l'appareil continue de s'arrêter, il se peut qu'il y ait toujours une condition anormale et que l'appareil ait besoin de réparation. Contactez le service à la clientèle.

REPLACEMENT DU FILTRE

Le voyant de « Réinitialisation du filtre » s'allumera lorsqu'il est temps de remplacer le filtre. Selon l'utilisation et les conditions ambiantes, le filtre aura une durée de vie d'environ 6 mois. La couleur des plis internes du filtre passe du blanc au gris lorsqu'il est sale et doit être remplacé. Il est important d'entretenir et de changer le filtre pour maintenir la performance du purificateur d'air.

IMPORTANT: NE lavez PAS et NE réutilisez PAS le filtre. Veuillez contacter le service à la clientèle pour acheter un filtre de rechange ou visitez guardiantechologies.com

ENLÈVEMENT ET REMPLACEMENT DU FILTRE

1. Arrêtez l'appareil et débranchez-le. 2. Retournez l'appareil pour accéder au panneau inférieur.

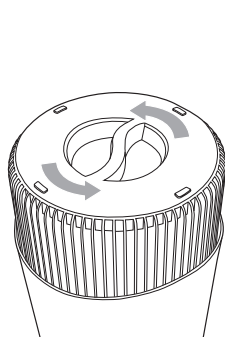

3. Tournez le couvercle du filtre vers la gauche pour l'ouvrir.

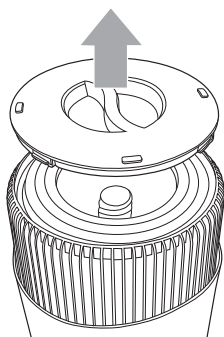

4. Soulevez le couvercle du filtre de l'appareil.

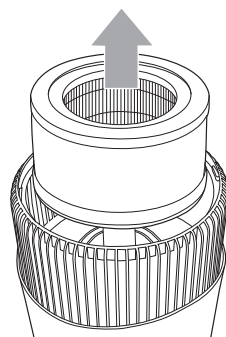

5. Retirez et éliminez le filtre sale.

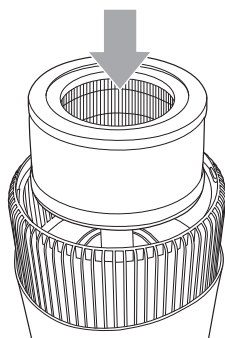

6. Placez le nouveau filtre et remettez le couvercle du filtre en place.

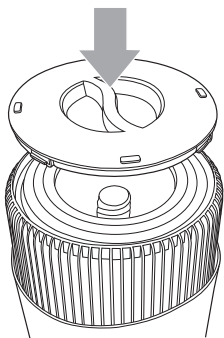

7. Aalignez l'icône de déverrouillage du couvercle inférieur sur la flèche située sur le bord de la base de l'appareil. Tournez le couvercle inférieur vers la droite pour le verrouiller, en prenant soin d'aligner l'icône de verrouillage sur la flèche située sur le bord de la base de l'appareil.

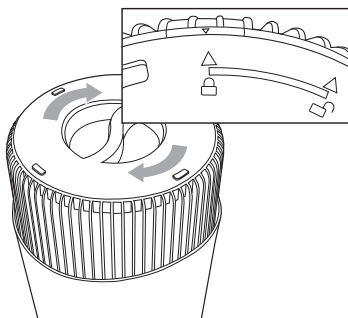

8. Réinitialisez le voyant du filtre en maintenant le bouton de réinitialisation du filtre pendant 5 secondes.

INSTALLATION ET ENLÈVEMENT DE L'AMPOULE UV-C

INDICATEUR DE REMPLACEMENT DE L'AMPOULE

Le voyant à l'avant du filtre à air commence à clignoter continuellement lorsqu'il est temps de remplacer l'ampoule UV-C. Remplacez l'ampoule en suivant les instructions, puis appuyez sur le bouton de commande UV et maintenez-le enfoncé pendant 5 secondes pour redémarrer le système.

CHANGEMENT DE L'AMPOULE UV-C.

1. L'ampoule UV-C est située dans un compartiment au centre du purificateur. Pour y accéder, suivez d'abord les instructions pour retirer le filtre.
2. Après avoir retiré le filtre, utilisez un tournevis cruciforme pour retirer (2) les vis et détacher le couvercle UV-C.
3. Maintenez l'appareil en place à l'aide d'une main. Localisez l'emplacement de l'ampoule dans le cylindre et accédez-y.
4. Avec votre main opposée, tournez l'ampoule dans le sens antihoraire (à gauche) pour la desserrer de sa douille.
5. Visser la nouvelle ampoule dans le sens horaire. Essayez les empreintes avec un chiffon sec.
6. Appuyez et maintenez enfoncé le bouton de commande UV pendant 5 secondes pour réinitialiser le voyant de remplacement d'ampoule UV. Remontez en inversant les étapes 1 et 2.

IMPORTANT : L'ampoule UV-C doit être remplacée tous les 10 mois, selon l'usage.

Regardant vers le bas à l'intérieur de l'unité.

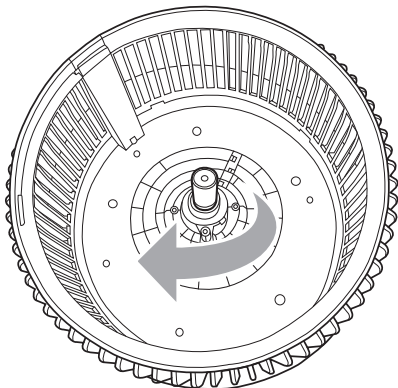
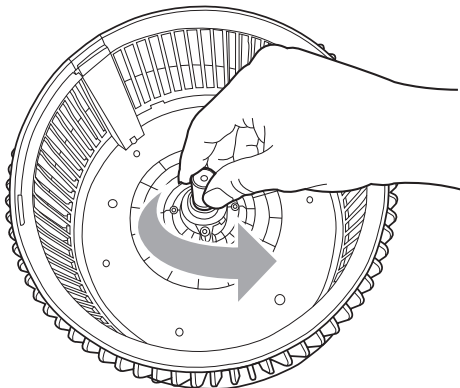
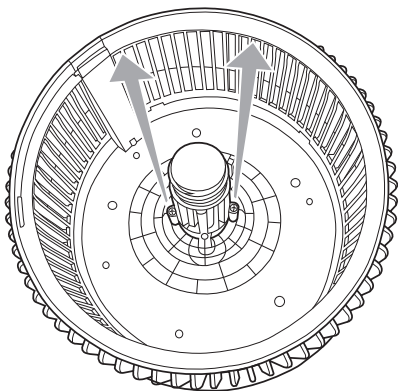

NETTOYAGE ET ENTRETIEN

NETTOYAGE

- Débranchez toujours l'appareil avant de le nettoyer.
- N'immerger jamais l'appareil dans l'eau ou dans un autre liquide.
- N'utilisez jamais d'agents agressifs ou inflammables comme de l'eau de Javel ou de l'alcool pour nettoyer une quelconque partie de l'appareil.

BOÎTIER DE L'APPAREIL

Nettoyez régulièrement l'intérieur et l'extérieur du boîtier de l'appareil pour y éviter l'accumulation de poussière.

- Essuyez la poussière du boîtier de l'appareil en utilisant un chiffon doux.
- Nettoyez l'entrée et la sortie d'air en utilisant un chiffon sec et doux.

GRILLE DE PRÉFILTRE

Le préfiltre est conçu pour collecter les grosses particules de poussière et de débris; il doit être nettoyé chaque mois ou plus fréquemment selon l'usage de l'appareil. Enlevez-le et nettoyez-le régulièrement avec la brosse fournie en accessoire ou votre aspirateur. Cela enlèvera les peluches et la saleté et aidera à prolonger la durée de vie du filtre (reportez-vous à Remplacement du filtre pour localiser et enlever le filtre).

Remarque: N'enfoncez PAS d'objets, ni vos doigts, à l'intérieur de l'appareil.

Avertissement: N'utilisez PAS d'essence, de benzine, de diluant ou de nettoyeurs puissants (entre autres) pour nettoyer la surface intérieure ou l'extérieur de l'appareil, car cela risque de l'endommager. N'utilisez JAMAIS d'alcool ni d'autres dissolvants.

GUIDE DE DÉPANNAGE

PROBLÈME	SOLUTION
L'appareil s'arrête intempestivement ou ne fonctionne pas.	Vérifiez que l'appareil est branché à une prise de courant fonctionnelle. Vérifiez que le filtre et le couvercle inférieur du filtre sont correctement installés. Vérifier si la protection du moteur est déclenchée. Débranchez et rebranchez l'appareil dans la prise de courant. Appelez le service à la clientèle.
L'air ne circule pas à partir de l'appareil.	Débranchez l'appareil. Vérifiez le filtre. Nettoyez ou remplacez le filtre si nécessaire.
Odeurs non éliminées.	Assurez-vous que le filtre est propre. Remplacez si nécessaire.
L'air sortant de l'appareil a une odeur.	Vérifiez l'état du filtre pour voir s'il est très sale. Remplacez si nécessaire.
Le voyant UV-C clignote.	Remplacez l'ampoule et réinitialisez le voyant.

Qu'est-ce que le CADR?

CADR est l'acronyme de Clean Air Delivery Rate, soit le volume d'air filtré produit par unpurificateur d'air. Le classement CADR indique l'efficacité d'un purificateur d'air dans sa filtration des particules fines, telles que la fumée de tabac et les pollens de plantes, dans une pièce.

Débit d'air pur

Comparez les performances des différents purificateurs d'air à l'aide du CADR. Premièrement, repérez la superficie de la pièce suggérée. Puis, consultez les données CADR. Plus la valeur est élevée, plus l'appareil filtre rapidement l'air.

Reportez-vous au site web pour chaque modèle de numéros CADR

GARANTIE LIMITÉE

Guardian Technologies LLC garantit au consommateur que cet appareil est exempt de défauts matériels ou de fabrication, à partir de la date d'achat originale. Afin d'être admissible à cette Garantie limitée, un reçu de vente original ou une autre preuve d'achat substitut comparable portant la date de l'achat original est requis. Consultez la boîte de produit originale ou la page du produit/modèle spécifique sur le site Web de Guardian Technologies pour la période de garantie concernant votre modèle en particulier. Cette garantie s'applique seulement à l'acheteur original de ce produit à partir de la date d'achat originale. Cette garantie couvre un appareil acheté uniquement auprès de distributeurs agréés. Cette garantie ne couvre pas les produits Guardian Technologies qui sont utilisés en dehors des États-Unis et du Canada, car l'appareil doit être branché directement sur une prise électrique de 120 Vca sans utiliser d'adaptateur.

Cette garantie s'applique à la réparation ou au remplacement du produit trouvé défectueux au niveau des matériaux ou de la fabrication. Cette garantie ne s'applique pas aux dommages découlant d'une usure inhabituelle, d'une utilisation commerciale, abusive ou déraisonnable ou de dommages additionnels. Cette garantie ne couvre pas les dommages causés par des réparations non autorisées ou de toute utilisation non conforme avec le manuel des instructions. Les défaillances découlant d'une usure normale ne seront pas considérées des défauts de fabrication selon la présente garantie.

Si cet appareil s'avère défectueux pendant la période de garantie, nous réparerons ou remplacerons gratuitement toutes les pièces défectueuses. Toute réparation couverte par la présente garantie doit être effectuée par Guardian Technologies LLC. La présente garantie vous donne certains droits juridiques. Vous pouvez également bénéficier d'autres droits (les droits peuvent varier d'un État à l'autre aux États-Unis).

Pour faire valoir la présente garantie, l'appareil complet doit être envoyé en port payé à Guardian Technologies LLC. Veuillez inclure les renseignements complets, y compris : la nature du problème, le numéro de modèle, la date d'achat, et incluez vos nom, adresse et numéro de téléphone (courriel facultatif) ainsi qu'une copie du reçu de vente original. Retournez l'appareil à l'attention de : Customer Service, et à l'adresse indiquée ci-après. Adressez vos questions ou vos commentaires au numéro sans frais indiqué ci-après.

États-Unis et Canada
Guardian Technologies LLC
26251 Bluestone Blvd.
Euclid, Ohio 44132
1 866 603-5900
www.guardiantechnologies.com

Veillez vous rendre à www.guardiantechnologies.com pour enregistrer votre produit. Nous considérons le processus d'enregistrement comme important afin d'assurer un service à notre clientèle. Cependant, l'envoi de la carte d'enregistrement est facultatif et n'affectera en rien vos droits de faire valoir cette garantie en accord avec les conditions susmentionnées.

Des copies supplémentaires de ce manuel d'utilisation peuvent être obtenues sur notre site Internet puis imprimées, ou en appelant le service à la clientèle.



Guardian Technologies LLC
26251 Bluestone Blvd. • Euclid, OH 44132
1.866.603.5900 • www.guardiantechnologies.com



INSTRUCCIONES DE USO Y CUIDADO

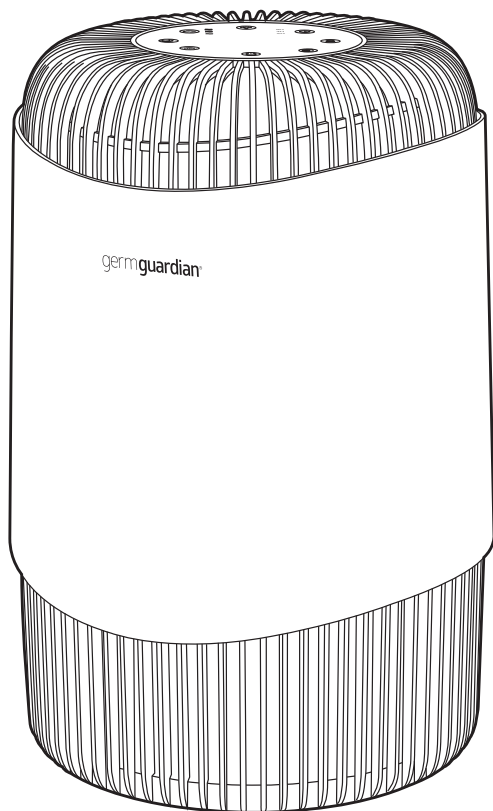

Purificador de aire con UVC

Modelo No. AC151

Garantía limitada por 3 año

Atención al cliente 1.866.603.5900

www.guardiantechnologies.com

Fecha de compra (Conservar el recibo) mes _____ año _____

Inglés E - 1 Francés F - 1 Español S - 1

Utilice únicamente piezas de repuesto GENUINAS de Guardian Technologies.

EPA Est. No: 93166-CHN-1 REV0922

LEA Y GUARDE ESTAS INSTRUCCIONES ADVERTENCIAS

El no cumplir las advertencias que se enumeran a continuación puede provocar un choque eléctrico o lesiones severas.



Debe usarse este producto sólo de acuerdo a las especificaciones descritas en este manual. Usarlo de una manera diferente a lo indicado puede ocasionar lesiones severas.

Al usar un electrodoméstico, debe seguir siempre ciertas precauciones básicas para disminuir el riesgo de incendio, choque eléctrico y lesiones personales, las cuales incluyen todo lo siguiente:

- Antes de usar el electrodoméstico, lea todas las instrucciones.
- **IMPORTANTE** - Como una característica adicional, esta luminara portátil tiene una clavija polarizada (una hoja es más ancha que la otra) con el fin de reducir el riesgo de choque eléctrico. Esta clavija encajará en un tomacorriente polarizado de una manera solamente. Si la clavija no encaja bien en el tomacorriente, invierta la clavija. Si aún así no encaja, póngase en contacto con un electricista calificados. Nunca use una extensión eléctrica a menos que la clavija pueda insertarse por completo. No modifique la clavija.
- Para evitar un incendio o choque eléctrico, conecte directamente el aparato a un tomacorriente de 120 V de corriente CA.
- Mantenga el cordón eléctrico alejado de las áreas de gran tránsito peatonal. Para evitar el riesgo de incendio, **NUNCA** ponga el cordón eléctrico debajo de las alfombras, ni cerca de rejillas de calefacción, radiadores, estufas ni calentadores.
- Para evitar los riesgos eléctricos, **NO** sumerja este aparato en agua o en otros líquidos. No use este aparato cerca del agua.
- Es necesario tener extrema precaución al utilizar cualquier aparato cerca de niños o personas discapacitadas, y siempre que el aparato se deje funcionando sin atención.
- Desconecte siempre el purificador de aire antes de moverlo, abrir la rejilla, cambiar los filtros, antes de limpiarlo o cuando no lo use. Asegúrese de desconectarlo tomándolo del enchufe, no del cordón eléctrico.
- **NUNCA** deje caer ni inserte un objeto en cualquier abertura.
- No pase el cordón eléctrico por debajo de la alfombra.
- No cubra el cordón eléctrico con tapetes, plásticos protectores para alfombrado o cubiertas similares.
- No pase el cordón eléctrico por debajo de los muebles o aparatos electrodomésticos. Mantenga el cordón eléctrico alejado de las áreas de gran tránsito peatonal y de los lugares en que pueda provocar tropezones.
- **NO** utilice ningún aparato cuyo cordón eléctrico o clavija estén dañados, si el motor del ventilador no gira, si el aparato no funciona correctamente o si se ha caído o dañado de alguna forma. Si necesita ayuda, llame al departamento de servicio al cliente al 1.866.603.5900.
- Use este aparato únicamente para el uso doméstico previsto, como se describe en este manual. Cualquier otro tipo de uso no recomendado por el fabricante podría provocar un incendio, choque eléctrico o lesiones personales.
- No se debe utilizar en exteriores.

- NO coloque ningún objeto en la parte superior de la unidad.
- NUNCA bloquee las aberturas para el aire, las rejillas/salidas del aparato, ni coloque el producto sobre una superficie suave, como una cama o sofá, ya que esto podría provocar que el aparato se vuelque, se bloquee la abertura de entrada o la salida del aire.
- No intente reparar o ajustar un funcionamiento eléctrico o mecánico incorrecto de esta unidad. El hacerlo anulará la garantía. El interior del aparato no contiene piezas que requieren mantenimiento. Todas las labores de servicio y mantenimiento deben ser realizadas sólo por personal calificado.
- ADVERTENCIA: Para disminuir el riesgo de incendio o choque eléctrico, no utilice este ventilador con ningún dispositivo de control de velocidad de estado sólido.
- ADVERTENCIA: Ver directamente la luz producida por la lámpara de este aparato podría ocasionar daños en la piel o en los ojos. Siempre desconecte la corriente antes de reemplazar o darle mantenimiento a la lámpara. Reemplace la lámpara con la lámpara fabricado por Guardian Technologies.
- Desconecte siempre la unidad antes de limpiarla o darle mantenimiento.
- PRECAUCIÓN: NO utilice gasolina, benceno, solvente, limpiadores agresivos, etc. para limpiar el interior y el exterior de la unidad, ya que podrían dañar el aparato. NUNCA utilice alcohol ni otro tipo de solventes.

El valor límite de umbral (TWA) de ozono durante 8 horas de este producto es 0.001 ppmv cuando se prueba en una habitación de 30 m³. El producto cumple con la concentración máxima permisible de ozono, de 0.050 partes por millón por volumen (ppmv) en un periodo de 24 horas. Los Lineamientos de salud de Canadá de 2010 recomiendan que el límite máximo de exposición, basado en un tiempo promedio de 8 horas, es de 0.020 ppmv o menor, cuando se ha probado en una habitación confinada y controlada de aproximadamente 30 m³.



ADVERTENCIA: Cáncer y daños al sistema reproductivo. Para mayor información, visite www.P65Warnings.ca.gov.



LA BOMBILLA CONTIENE MERCURIO



Manipule según las exigencias sobre derrames, eliminación y limpieza del lugar. En caso se rompa, siga el método de limpieza proporcionado por los siguientes contactos.

www.epa.gov/cflcleanup 1-866-284-4010

ESPECIFICACIONES

Purificador de aire con filtro HEPA genuino y UV-C

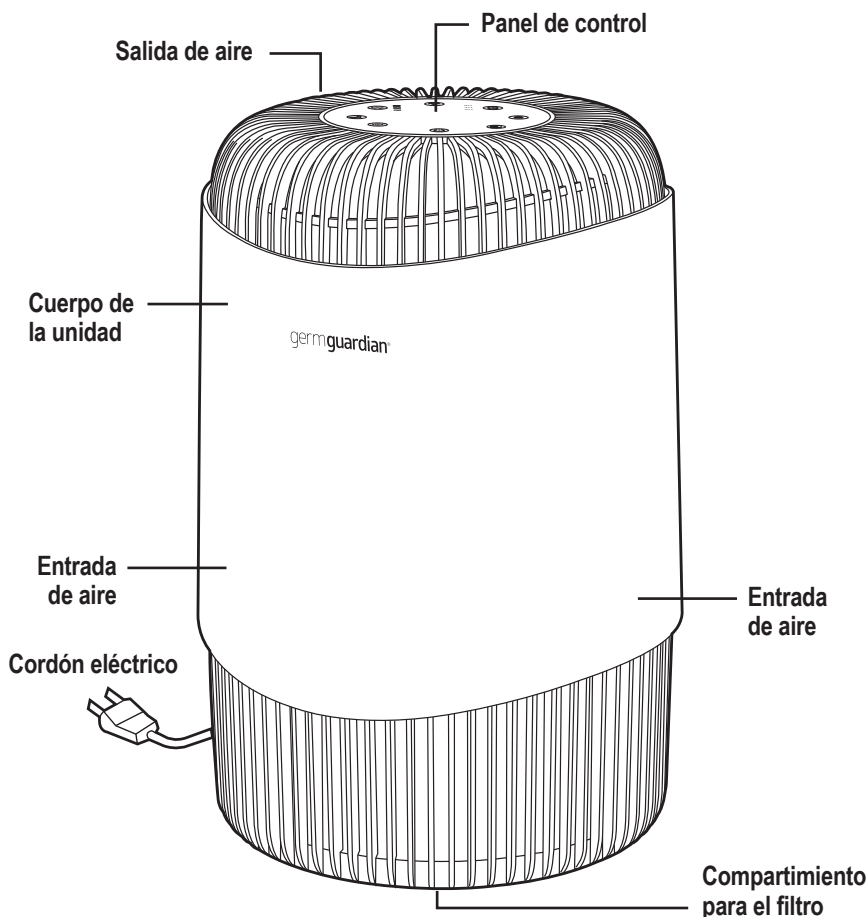

PARTES DE REPUESTO

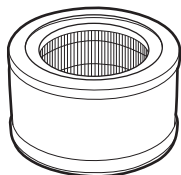

FILTRO: 

No. de modelo
FLT151

Paquete de 4
reemplazos
de carbón
No. de modelo
FLT15CB4

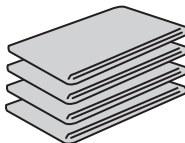

Replacement
Bulb
Model No.
LB1000



AutoShip & Save

Pruebe nuestro recordatorio de cambio de filtro
y el programa de filtros de repuesto en línea.

www.guardiantechnologies.com

IMPORTANTE: Utilice únicamente piezas de repuesto GENUINAS de Guardian Technologies.
Para realizar la compra, comuníquese con el departamento de Servicio al cliente.

SISTEMA PARA LA LIMPIEZA DEL AIRE

Mejore la calidad del aire dentro de su hogar con su nuevo Purificador de Aire Germguardian. El filtro True HEPA captura los alérgenos e incluye una capa de filtro de carbón para ayudar a reducir los olores del hogar.

NIVELES DE PURIFICACIÓN

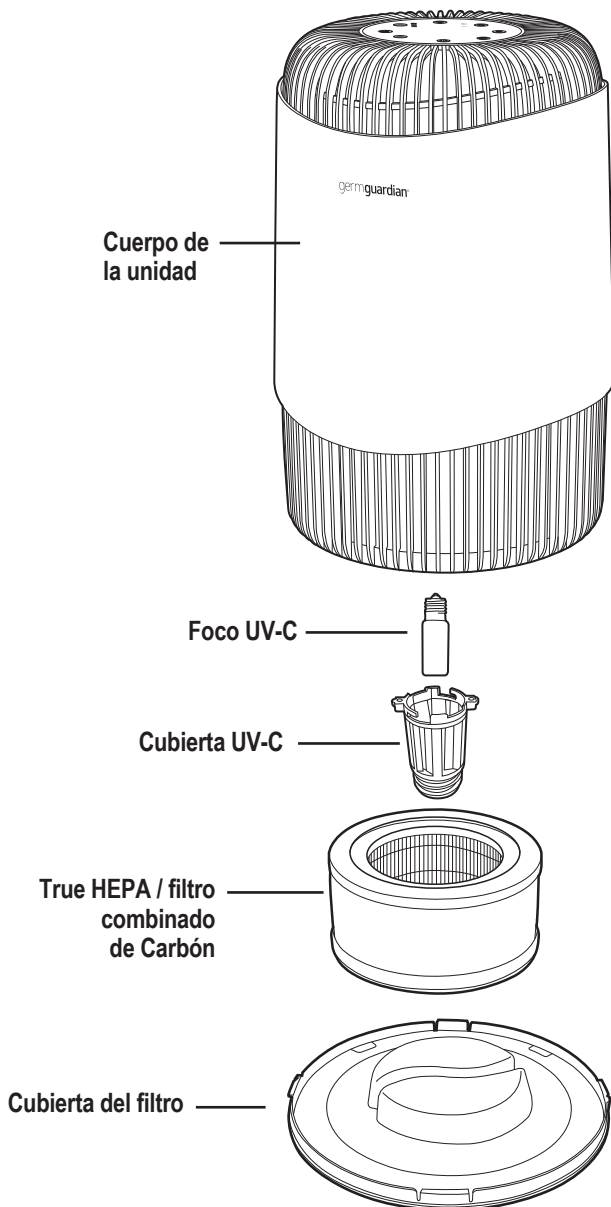

INSTRUCCIONES DE USO

¡IMPORTANTE! El purificador de aire se envía con el filtro guardados en el compartimiento del filtro. El filtro se envía en una bolsa para evitar que se degrade. Antes de usarlo, retire la bolsa y deséchela.

Nota: Es necesario instalar apropiadamente el filtro y el panel inferior para que la unidad se encienda y funcione.

ANTES DE PONER EN FUNCIONAMIENTO EL PURIFICADOR DE AIRE:

1. Elija una superficie firme, plana y nivelada para colocar el purificador de aire.
 - Para que el flujo de aire sea adecuado, ubique el aparato al menos a una distancia de 30.5 cm (1 pie) de la pared o muebles.
 - Verifique que ninguna de las rejillas esté bloqueada.

FUNCIONAMIENTO DEL PURIFICADOR DE AIRE



1. Encienda la unidad. Se prenderán las luces de encendido del panel de control. **Nota:** se prenderán las luces del panel de control correspondientes de acuerdo con las funciones seleccionadas.



2. **Velocidades del ventilador (1-3)**
Presione el botón de velocidad del ventilador una vez para elegir la velocidad baja, dos veces para la velocidad media y tres veces para la velocidad alta.



3. **UV-C**
Para activar la luz UV-C, oprima el botón UV-C. Vuelva a presionar este botón para apagar la luz UV-C.

Restablecer UVC: La luz UV-C titilará cuando sea necesario reemplazar el foco. Reemplace el foco de acuerdo con las instrucciones (pág. 8). Mantenga presionado el botón de la luz UV-C durante 5 segundos para restablecer la luz.



4. **Modo suspendido**
Presione el ícono de suspensión para atenuar las luces de la pantalla. Una vez activado, todas las luces del panel de control se apagarán. El purificador de aire funcionará a la velocidad del modo de suspensión ultrasilencioso (una velocidad inferior a la velocidad 1). **NOTA:** Si la luz nocturna está encendida al entrar en modo de suspensión, la luz nocturna permanecerá encendida mientras la pantalla se ilumina cerrar. Si la luz nocturna está apagada al entrar en modo de suspensión, la luz nocturna permanecerá apagada. Presione cualquier control para salir del modo suspendido.



5. **Seguro para niños**
Si desea activar el seguro para niños, mantenga pulsado este botón durante 3 segundos para bloquear el panel de control, de manera que los controles no puedan modificarse. Manténgalo pulsado durante 3 segundos nuevamente para desactivar la función.



6. **Reajuste del filtro**
El indicador de reajuste del filtro se encenderá cuando sea necesario reemplazar el filtro. Reemplace el filtro de acuerdo con las instrucciones (pág. 7). Después de reemplazar el filtro, mantenga presionado el botón de reajuste del filtro durante 5 segundos para restablecer la luz del indicador del filtro.



7. **Temporizador**
Si prefiere dejar funcionando el purificador de aire durante una cantidad específica de horas, presione el botón para elegir 2, 4 u 8 horas y seleccionar el tiempo preferido.



8. **Luz nocturna**
Oprima el botón de luz nocturna para activar la función de luz nocturna. Presiónelo nuevamente para desactivarla.

CÓMO RESTABLECER EL PURIFICADOR DE AIRE

El purificador de aire está equipado con un circuito de protección del motor. Si está activado, el motor se apagará. Para reiniciar la unidad, desenchúfela durante al menos 10 minutos, luego vuelva a enchufarla y enciéndala para usarla de modo normal.

Nota: si la unidad sigue apagándose, todavía puede haber una condición anormal y puede ser necesario reparar la unidad. Comuníquese al departamento de servicio al cliente.

REEMPLAZO DEL FILTRO

El indicador de reajuste del filtro se encenderá cuando sea el momento de reemplazar el filtro. Dependiendo del uso del aparato y de las condiciones ambientales, el filtro puede durar 6 meses aproximadamente. Los pliegues interiores del filtro cambiarán de blanco a color gris cuando esté sucio y haga falta reemplazarlo. Es importante mantener y cambiar el filtro para seguir optimizando el rendimiento del purificador de aire.

IMPORTANTE: NO lave y reutilice el filtro. Comuníquese al departamento de servicio al cliente para comprar un filtro de repuesto, o visite guardiantechologies.com

CÓMO RETIRAR Y REEMPLAZAR EL FILTRO

1. Apague y desenchufe la unidad. 2. Voltee la unidad para acceder al panel inferior.

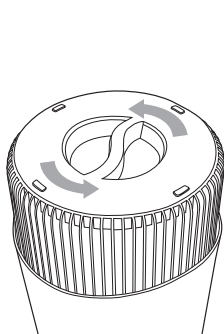

3. Gire la cubierta del filtro hacia la izquierda para abrirla.

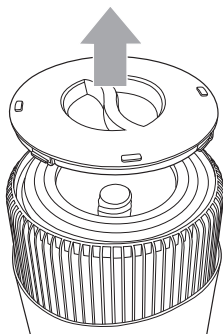

4. Levante la cubierta del filtro de la unidad.

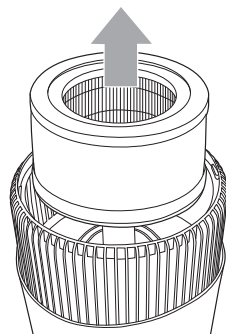

5. Retire y deseche el filtro sucio.

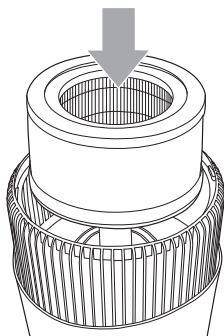

6. Reemplace el filtro con uno nuevo y vuelva a colocar la cubierta del filtro.

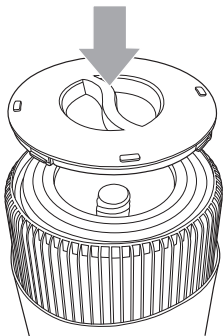

7. Alinee el ícono de desbloqueo en la cubierta inferior con la flecha en el borde de la base de la unidad. Gire la cubierta inferior hacia la derecha para bloquear el equipo; para ello, alinee el ícono de bloqueo con la flecha en el borde de la base de la unidad.

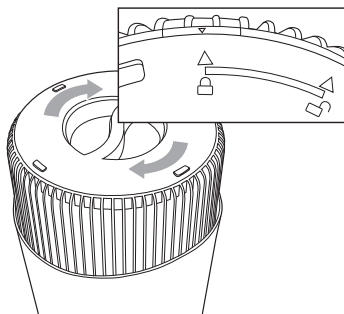

8. Para restablecer el indicador del filtro, mantenga presionado el botón de reajuste de filtro durante 5 segundos.

INSTALAR Y RETIRAR EL FOCO UV-C

INDICADOR DE CAMBIO DE FOCO

La luz UV-C comenzará a parpadear continuamente cuando sea el momento de reemplazar el foco UV-C. Reemplace el foco de acuerdo con las indicaciones, y luego mantenga presionado el botón de control de UV durante 5 segundos para reiniciar el sistema.

CAMBIO DE LA BOMBILLA UV-C

1. El foco UV-C está ubicado en un compartimiento al centro del purificador. Para acceder a él, primero siga las instrucciones para quitar el filtro.
2. Después de quitar el filtro, utilice un desarmador Phillips para retirar los (2) tornillos y quitar la cubierta de la luz UV-C.
3. Sostenga la unidad en su sitio con una mano. Ubique el foco y meta la mano dentro del cilindro.
4. Con la otra mano, gire el foco en sentido contrario a las agujas del reloj (a la izquierda) para sacarlo del receptáculo.
5. Tome el foco nuevo y colóquelo en la unidad haciéndolo girar en sentido de las agujas del reloj. Limpie las huellas dactilares con un paño seco.
6. Presione y sostenga el botón de control de la luz UV durante 5 segundos para restablecer el indicador de cambio del foco de luz UV. Vuelva a ensamblar invirtiendo el orden de los pasos 1 y 2.

IMPORTANTE: El foco UV-C debe ser reemplazado cada 10 meses, dependiendo del uso.

Mirando hacia abajo dentro de la unidad.

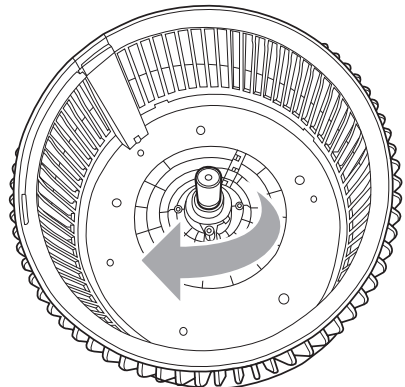
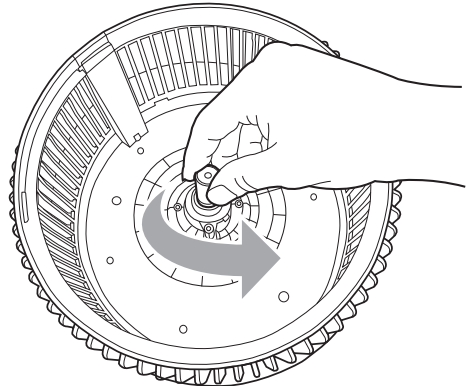
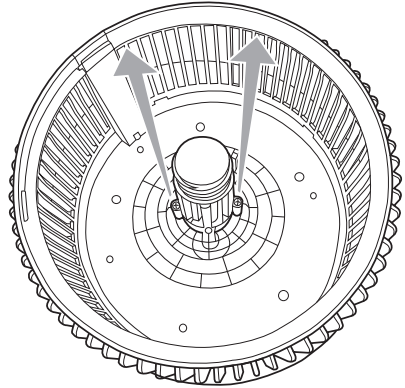

LIMPIEZA Y MANTENIMIENTO

LIMPIEZA

- Siempre desenchufe la unidad antes de limpiarla.
- Nunca sumerja la unidad en agua o en otro líquido.
- Nunca use agentes limpiadores agresivos o inflamables como lejía o alcohol para limpiar ninguna parte de la unidad.

CUERPO DE LA UNIDAD

Limpie regularmente el interior y el exterior del cuerpo para evitar que se acumule polvo en el interior y en el exterior.

- Para limpiar el polvo pase un paño suave y seco por el cuerpo de la unidad.
- Limpie la entrada y la salida de aire con un paño suave y seco.

PANTALLA DE PREFILTRO

El prefiltro fue diseñado para capturar las partículas grandes de polvo y residuos. Se debe limpiar en forma mensual o con más frecuencia según el uso. Retire y limpie regularmente con el cepillo de la aspiradora. Esto quitará las pelusas y el polvo y ayudará a mantener la vida útil del filtro (consulte la sección de reemplazo del filtro para ubicar y retirar el filtro).

NOTA: NO introduzca ningún objeto extraño ni sus dedos de la unidad.

PRECAUCION: NO utilice gasolina, bencina, solvente, limpiadores agresivos, etc. para limpiar el interior y el exterior de la unidad, ya que podrían dañar el aparato. NUNCA utilice alcohol ni otro tipo de solventes.

GUÍA DE SOLUCIÓN DE PROBLEMAS

PROBLEMA	SOLUCIÓN
La unidad se apaga inesperadamente o no funciona.	Verifique que la unidad esté conectada en un tomacorriente que funcione perfectamente. Verifique que el filtro y la cubierta inferior del filtro estén correctamente instaladas. Verifique si se activó el protector del motor. Desconéctelo y vuélvalo a conectar a la salida. Llame al departamento de servicio al cliente.
La unidad no hace circular aire.	Desconecte la unidad. Verifique el filtro. Limpie o reemplace el filtro si es necesario.
Los olores no se eliminan.	Cerciórese que el filtro esté limpio. Reemplácelo si fuera necesario.
El aire de salida tiene un olor.	Verifique si el filtro está muy sucio. Reemplácelo si fuera necesario.
La luz UV-C está parpadeando.	Reemplace el foco y restablezca el sistema.

¿Qué significa CADR?

CADR es la sigla en inglés de Clean Air Delivery Rate, e indica el volumen de aire filtrado por un purificador de aire. Las clasificaciones CADR muestran la efectividad del purificador de aire para atrapar las partículas finas del humo del tabaco y pólenes en la habitación, entre otras.

Promedio de emisión de aire puro

Compare los números CADR entre un purificador de aire y otro. Mire primero el tamaño de la habitación para la cual se recomienda. Enseguida, consulte los números del promedio de emisión de aire puro(CADR). Mientras más elevado sea el número, más rápidamente se filtra el aire.

Consulte el sitio web para los números CADR modelo individuales.

GARANTÍA LIMITADA

Para el consumidor, Guardian Technologies LLC garantiza que este producto se encuentra libre de defectos de materiales o mano de obra a partir de la fecha de compra original. Para poder ser elegible para esta Garantía limitada, se requiere presentar el recibo original de la venta o un comprobante de compra sustituto comparable que lleve la fecha de la compra original. Consulte la caja original del producto o la página del producto/modelo específico en el sitio web de Guardian Technologies para consultar la duración de la garantía de su modelo en particular. Esta garantía aplica solamente para el comprador original de este producto, a partir de la fecha original de compra. Esta garantía cubre únicamente los productos comprados a distribuidores autorizados. Esta garantía no abarca a los productos de Guardian Technologies que se usen fuera de los Estados Unidos y Canadá ya que el artefacto debe conectarse directamente a una salida de electricidad de 120 V de CA sin el uso de un adaptador.

Esta garantía aplica para reparaciones o reemplazos de productos con defectos en el material o en la mano de obra. Esta garantía no aplica para los daños que se deriven del desgaste inusual; el uso comercial, abusivo, irrazonable, o daños suplementarios. Esta garantía no cubre los daños que se deriven de reparaciones no autorizadas, o de algún uso que no esté de acuerdo con este manual de instrucciones. Los defectos que se deriven del uso y desgaste normales no se considerarán defectos de fábrica bajo esta garantía.

Si durante el período de garantía se detecta que el producto está defectuoso, repararemos o reemplazaremos las piezas defectuosas sin ningún costo. Guardian Technologies LLC deberá realizar todas las reparaciones de garantía. Esta garantía le otorga derechos legales específicos y usted pudiera tener otros derechos adicionales (los cuales varían en cada estado de los EE.UU.)

Para presentar un producto para garantía, la máquina completa se debe enviar, con el envío pagado con anterioridad, a Guardian Technologies LLC. El envío debe contener la información completa, que incluye: el problema, el número de modelo del producto, el día de la compra y una copia del recibo de compra original, junto con su nombre, dirección y teléfono (correo electrónico opcional). Envíe el producto para devolución a: Servicio al cliente, a la siguiente dirección. Si tiene alguna pregunta o comentario, puede llamar a la línea telefónica gratuita indicada más adelante.

EE.UU. y Canadá
Guardian Technologies LLC
26251 Bluestone Blvd.
Euclid, Ohio 44132
1.866.603.5900
www.guardiantechnologies.com

Visite www.guardiantechnologies.com para registrar su producto. Consideramos que el proceso de registro es importante para garantizar el servicio a nuestros clientes; sin embargo, el envío de la tarjeta de garantía es opcional y no afecta sus derechos para utilizar la garantía de acuerdo a las condiciones estipuladas anteriormente.

Se pueden obtener copias adicionales al acceder directamente a nuestro sitio web para imprimirlas, o al llamar al departamento de servicio al cliente.



Guardian Technologies LLC
26251 Bluestone Blvd. • Euclid, OH 44132
1.866.603.5900 • www.guardiantechnologies.com



Guardian Technologies LLC
26251 Bluestone Blvd. • Euclid, OH 44132
1.866.603.5900 • www.guardiantechnologies.com

©2016 Guardian Technologies LLC